



### Referencia de pedido

**1/2" NPT-V93-W-3M**

Caja de montaje, 7/8" UN/1/2" NPT, 3 polos

### Características

- Montaje en la pared delantera/atornillado
- Tensión de trabajo CA / CC

### Dimensiones

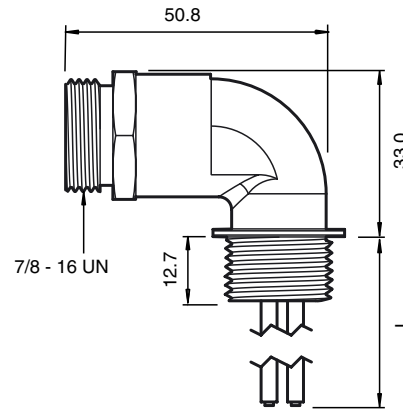

### Datos técnicos

#### Datos generales

Nº de polos	3
Tipo	angulado
Conexión 1	Conector hembra
Rosca 1	7/8"

#### Datos eléctricos

Tensión de trabajo	$U_B$	max 600 V CA/CC
Corriente de trabajo		máx. 13 A

#### Condiciones ambientales

Temperatura ambiente	-40 ... 105 °C (-40 ... 221 °F)
----------------------	---------------------------------

#### Datos mecánicos

Tipo de protección	IP67
Conexión	Clavija de aparato 7/8"-16 UN
Material	Fundición a presión de cinc
Contactos	oro chapado Aleación de cobre
Contratuercas	claro Aluminio eloxado
Conector de retén	amarillo PVC
Cable	
Hilos	3 x 1,5 mm <sup>2</sup>
Longitud	L 0,3 m
Nota	1/2" - 14 NPT Montaje Rosca

### Conexión eléctrica

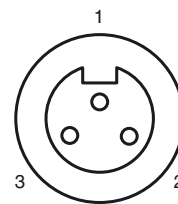

### Conexión eléctrica

1	.....	GN/YE
2	.....	BK
3	.....	WH