



Bestellbezeichnung

1/2" NPT-V93-W-.3M

Einbaudose, 7/8" UN / 1/2" NPT, 3-polig

Merkmale

- Vorderwand-/Schraubmontage
- Betriebsspannung AC / DC

Abmessungen

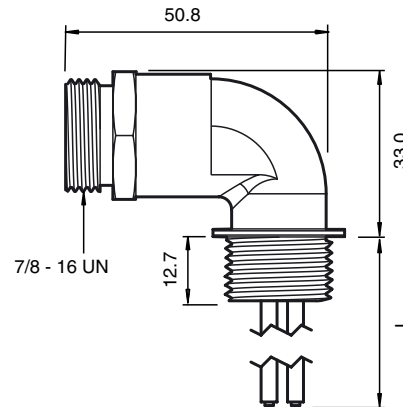

Technische Daten

Allgemeine Daten

Polzahl	3
Bauform	gewinkelt
Anschluss 1	Buchse
Gewinde 1	7/8"

Elektrische Daten

Betriebsspannung	U_B	max 600 V AC/DC
Betriebsstrom		max. 13 A

Umgebungsbedingungen

Umgebungstemperatur	-40 ... 105 °C (-40 ... 221 °F)
---------------------	---------------------------------

Mechanische Daten

Schutzart	IP67
Anschluss	Gerätestecker 7/8"-16 UN
Material	Zink-Druckguss
Kontakte	gold plattiert Kupferlegierung
Überwurfmutter	klar Aluminium eloxiert
Überwurfstecker	gelb PVC
Kabel	
Adern	3 x 1,5 mm ²
Länge	L 0,3 m
Hinweis	1/2" - 14 NPT Einbau Gewinde

Elektrischer Anschluss

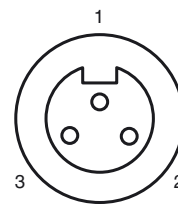

Elektrischer Anschluss

1	⌋	GN/YE
2	⌋	BK
3	⌋	WH