



### Bestellbezeichnung

#### OMH-RL2-S

Halterung mit Schutzkragen und Halbschelle für Drehung um 360°

### Merkmale

- Haltewinkel
- Einstellbare Halterung
- Schutzfunktionen

### Abmessungen

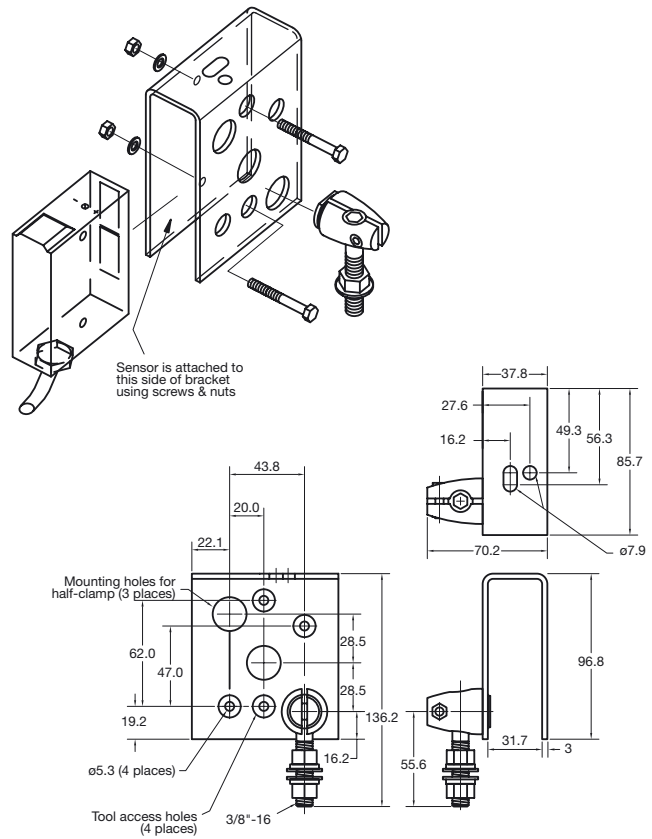

Material: Stainless steel shroud, nickel-plated zinc half-clamp, zinc-plated steel screws and nuts.

### Technische Daten

#### Mechanische Daten

Material

Edelstahlummantelung, vernickelte Zink-Halbschelle, verzinkte Schrauben und Muttern