



Bestellbezeichnung

NJ2-FD1-E0-1.875-V1-T-Y904488

Näherungsschalter, zylindrisch

Merkmale

- Schweißfest
- Tastweite 2 mm
- 3-Draht DC
- Druckfest bis 5000 PSI
- Hochtemperaturmodell

Anschluss

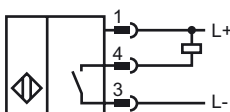

Pinbelegung

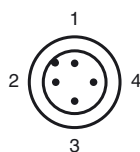

Adernfarben gemäß EN 60947-5-2

1	BN
2	WH
3	BU
4	BK

Zubehör

V1-G-OR2M-POC
Kabeldose

V1-G-2M-PUR H/S
Kabeldose

V1-W-2M-PUR H/S
Kabeldose

Abmessungen

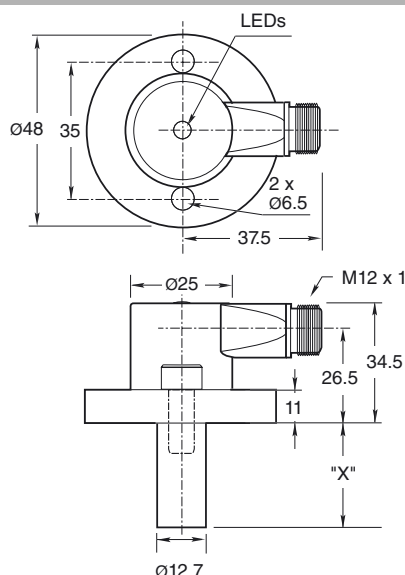

Technische Daten

Allgemeine Daten

Schaltelementfunktion		NPN Schließer
Schaltabstand	s_n	2 mm
Einbau		bündig
Ausgangspolarität		DC Schließer
Gesicherter Schaltabstand	s_a	0 ... 1,62 mm
Reduktionsfaktor r_{AI}		0,4
Reduktionsfaktor r_{V2A}		0,85

Kenndaten

Betriebsspannung	U_B	10 ... 30 V DC
Schaltfrequenz	f	≤ 250 Hz
Hysterese	H	10 ... 20 % 15 typ.
Kurzschlusschutz		ja
Spannungsfall	U_d	≤ 2 V
Betriebsstrom	I_L	≤ 100 mA
Reststrom	I_r	< 100 μ A
Leerlaufstrom	I_0	≤ 35 mA
Mag. Feldstärke, Wechselfelder		250 mT
Mag. Feldstärke, Gleichfelder		100 mT

Grenzdaten

Betriebsdruck dynamisch		5000 psi
-------------------------	--	----------

Anzeigen/Bedienelemente

LED grün		Power on
LED gelb		Ausgang Status

Normenkonformität

Normen		EN 60947-5-2
--------	--	--------------

Umgebungsbedingungen

Umgebungstemperatur		-25 ... 100 °C (-13 ... 212 °F) auf Sonde -25 ... 85 °C (-13 ... 185 °F) auf Sensor
---------------------	--	--

Mechanische Daten

Anschlussart		V1-Gerätedose (M12 x 1)
Schutzart		IP67
Material		Gehäuse: Zink Sonde: Edelstahl Flansch: Stahl
Hinweis		X = 1.875 in (47.6 mm)

Zulassungen und Zertifikate

UL-Zulassung		cULus Listed, General Purpose
CSA-Zulassung		cCSAus Listed, General Purpose

Montagebohrungen vom Typ NPT:

NPT-Typen für 1000 und 3000 psi:

Für die Befestigungsschrauben muss ein Innengewinde der Abmessungen 1/4"-20 vorhanden sein. Die Mindest-Eingreiftiefe im Gewinde beträgt 6,35 mm (0,250")

Der Abstand der Bohrungen beträgt von Mitte zu Mitte 35 mm.

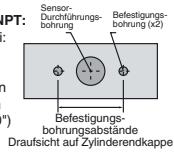
**Befestigungsschrauben:**

bei den standardmäßigen 1000- und 3000-psi-

Modelle werden zwei selbstsichernde 1/4"-20

Innensechskantschrauben (im Lieferumfang enthalten)

verwendet. Empfohlenes Anzugsdrehmoment:

Wichtig!

Bei Verwendung von Distanzscheiben muss ein Mindestgewindeeingriff der Befestigungsschrauben von 6,35 mm (0,250") eingehalten werden.