

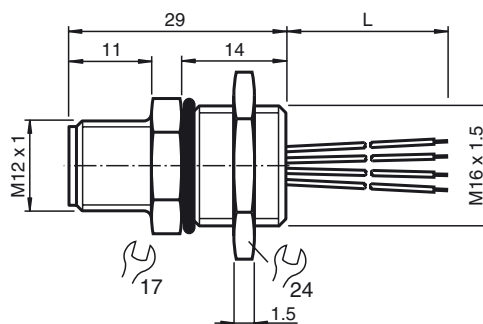

Abmessungen



Bestellbezeichnung

V1-M16-50

Einbauadapter, M12/M16, 4-polig

Merkmale

- Kunststoffausführung
- Vorderwand-/Schraubmontage
- M12-Stecker in jeder Position montierbar

Technische Daten

Allgemeine Daten

Polzahl	4
Anschluss 1	Stecker
Bauform 1	gerade
Gewinde 1	M12
Anschluss 2	freies Leitungsende

Elektrische Daten

Betriebsspannung	U_B	max. 250 V AC/DC
Betriebsstrom		max. 4 A
Durchgangswiderstand		< 5 m Ω

Umgebungsbedingungen

Umgebungstemperatur	-25 ... 80 °C (-13 ... 176 °F)
---------------------	--------------------------------

Mechanische Daten

Stiftdurchmesser	1 mm
Schutzart	IP67 bei Abdichtung mit O-Ring
Anschluss	Einzellitzen mit Aderendhülsen
Material	
Kontakte	CuZn
Kontaktoberfläche	Au
Stecker	PA 66
Dichtung	NBR
Aderisolation	PVC
Kabel	
Adern	4 x 0,14 mm ²
Länge	L 50 mm

Elektrischer Anschluss

