



### Referencia de pedido

**DAD10-8P-SDB**

Emisor óptico de datos

### Características

- Alcance hasta 3 m
- Transmisión de datos 8 Bit en paralelo
- Angulo de apertura muy grande
- Rango de tensión de trabajo 10 ... 60 V CC
- Entradas con aislamiento galvánico
- Tipo de protección IP67

### Dimensiones

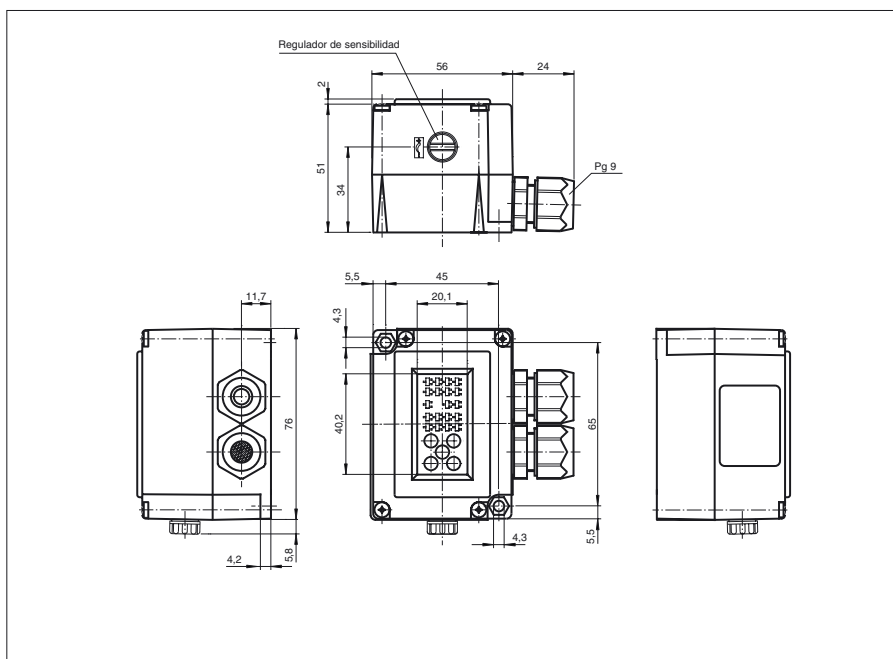

**Conexión eléctrica**

Modelo ...-SDS... y ...-SDB...

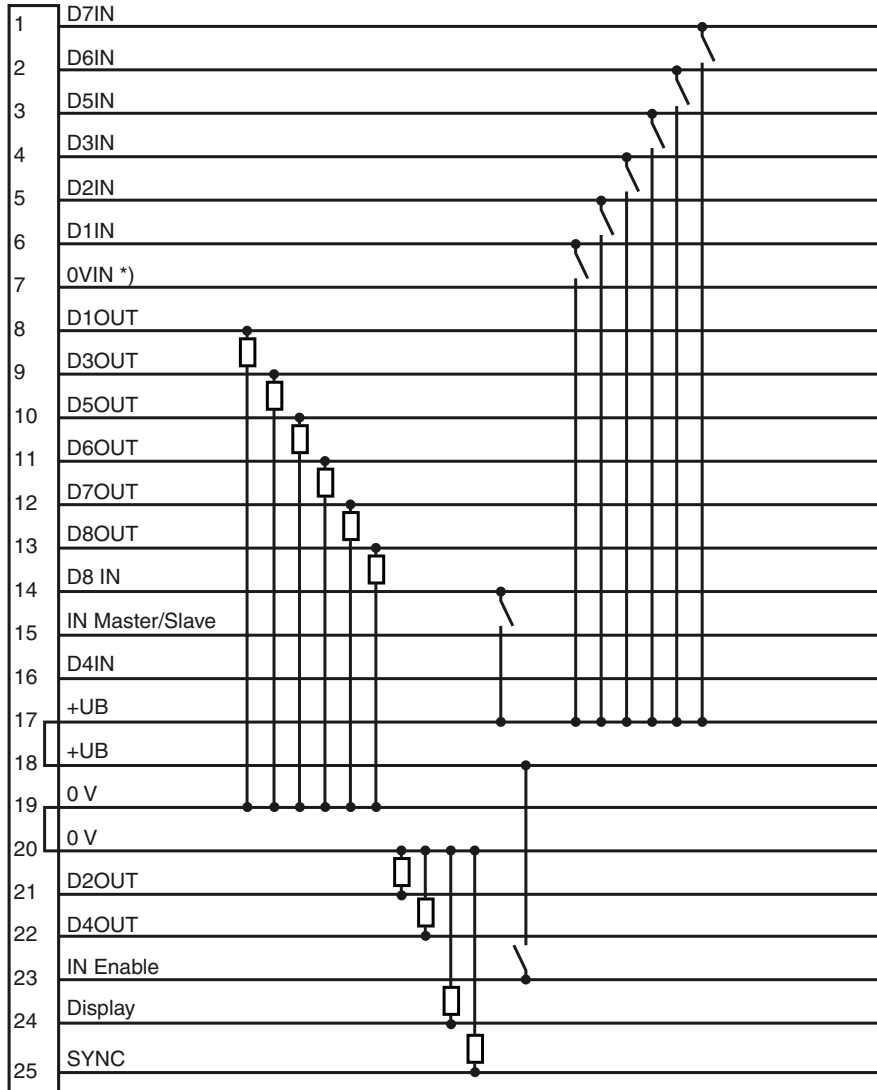

\*) Potencial de referencia para entradas de datos

Fecha de publicación: 2011-02-18 13:29 Fecha de edición: 2011-02-18 418611\_SPA.xml

**Datos técnicos****Datos generales**

Distancia útil operativa	0 ... 1500 mm
Distancia útil límite	3000 mm
Emisor de luz	IREL
Tipo de luz	Infrarrojo, luz alterna
Certificados	CE
Ayuda de supresión	LED verde (reserva de función suficiente)
Método de transmisión	FSK
Diámetro del haz de luz	aprox. 1250 mm a 1,5 m
Angulo de apertura	± 20 °
Límite de luz extraña	5000 Lux
Tiempo del ciclo	3

**Elementos de indicación y manejo**

Indicación del flujo de datos	Entradas: 8 LEDs rojo Salidas: 8 LEDs verde
Indicación de la función	LED verde: Red on (Power on)
Elementos de mando	Regulador de sensibilidad
Elementos de mando	Conmutador codificador: Función con interrupción del haz

**Datos eléctricos**

Tensión de trabajo	$U_B$	10 ... 60 V CC
Corriente en vacío	$I_0$	160 mA
Supresión de datos		Entrada de permiso de desconexión del emisor
Ratio de datos		2400 Bit/s
Frecuencia entre centros		232 kHz

**Interface**

Tipo de Interfaz	8 Bit en paralelo, bidireccional Entradas: 8 optoacopladores Salidas: 8 PNP, sin protección contra cortocircuito
------------------	------------------------------------------------------------------------------------------------------------------------

**Salida**

Salida de preavería	1 pnp (conmuta con suficiente reserva de función)
Tensión de conmutación	máx. 60 V CC
Corriente de conmutación	máx. 100 mA por canal , total ≤ 600 mA

**Condiciones ambientales**

Temperatura ambiente	-20 ... 60 °C (-4 ... 140 °F)
Temperatura de almacenaje	-20 ... 75 °C (-4 ... 167 °F)

**Datos mecánicos**

Tipo de protección	IP42
Conexión	Borne Sub-D de 25 polos
Material	
Carcasa	Terluran, negro
Salida de luz	Vidrio
Masa	170 g

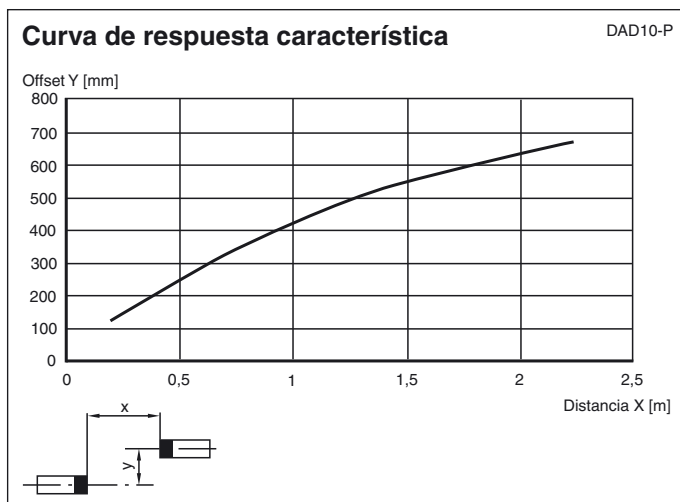
**Curvas/Diagramas**

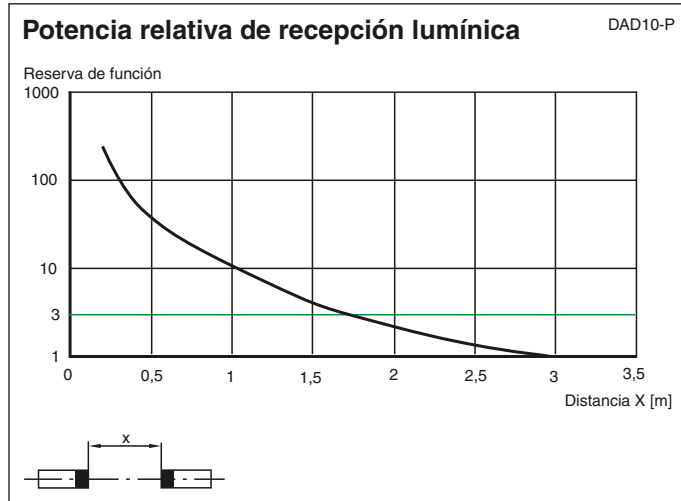

## Función

Con el DAD 10-8P pueden transferirse palabras de datos de ocho bits bidireccionalmente. Para la construcción de un sistema de transferencia se necesitan 2 aparatos.

Todas las señales de control binaria, colocadas en paralelo en las entradas D1 ... D8, se transforman en el aparato en una secuencia de 8 bits en serie, transferidas vía el haz de luz y colocadas de retorno al receptor, en paralelo, en las salidas D1 ... D8. Para la transferencia se utiliza la modulación FSK, inmune a interferencias. El ciclo completo, en el cual se transfieren las dos palabras actuales de 8 bits con el procedimiento multiplexador de tiempo una tras otra en ambas direcciones, es de 3 ms. Los últimos datos recibidos se almacenan y permanecen disponibles en las salidas hasta el próximo cambio.

### Indicación de la función

Los estados de las entradas y salidas de datos son indicados mediante los LEDs. Los estados de las entradas de datos se indican con LEDs verdes, las salidas de los datos se indican con LEDs rojos, en donde la iluminación indica un estado activo. Entre los LEDs de las entradas y salidas de datos se encuentra el indicador de recepción (LED amarillo) y la indicación de reserva de función (LED amarillo/verde).

### Notas para la indicación de la función:

LED amarillo: Reserva de función sencilla  
LED verde: Reserva de función suficiente

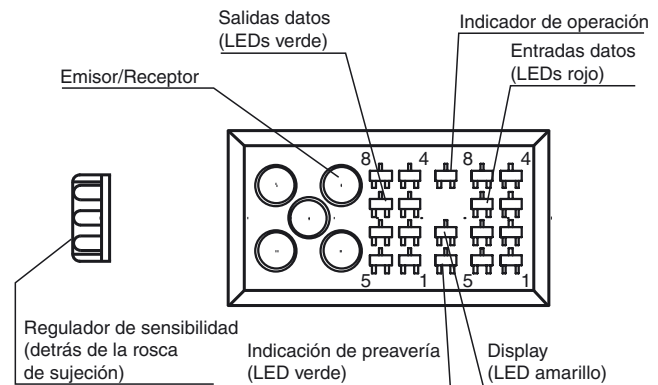

La salida SYNC indica los momentos, en los cuales se leen los datos de entrada (flanco positivo) o cuando los datos de salida son válidos (flanco negativo).



### Función de la salida en caso de interrupción del haz de luz

La función de las salidas de datos en caso de interrupción durante la emisión de luz se ajusta con un conmutador.

Posición del conmutador 1: Se desconectan las salidas de los datos  
Posición del conmutador 2: Los últimos datos recibidos se mantienen en las salidas.

El conmutador se encuentra en el dorso del componente electrónico.

### Modo operativo maestro/esclavo

Para el funcionamiento de DAD10-8P se necesita un nivel alto (High) en la entrada ENABLE. Si en la entrada ENABLE hay un nivel bajo (Low), se desconecta el emisor.

Si se desconecta el emisor en el MAESTRO, se apaga automáticamente el emisor ESCLAVO.

Si se desconecta el emisor en el ESCLAVO, el dispositivo MAESTRO continúa enviando datos recibidos por el dispositivo ESCLAVO.

### Construcción y montaje

La barrera óptica para la transferencia de datos DAD10-8P se compone del elemento electrónico y de conexión, y la base está disponible en 4 variantes de conexión diversaspas.

- Estándar: 2 conexiones de rosca PG-9 en la base de la carcasa
- con borne Sub-D de 25 polos
- con conector macho Sub-D de 25 polos
- para el montaje en rail simétrico

Para la fijación la carcasa está provista de dos taladros pasantes para tornillos M5.

Debido al ángulo de apertura muy grande de la óptica de recepción y de emisión la barrera óptica funciona también con distancias laterales grandes entre los aparatos. Por este motivo es suficiente un ajuste aproximado de los aparatos con ayuda de la reserva de función.

En los terminales por presión en la parte del empalme se conectan los conductores según el plano de distribución. Con aparatos de conexión enchufable se realiza la conexión eléctrica con un conector macho Sub-D de 25 polos o un borne. Se conecta el componente electrónico a través de un conector enchufable interno con la base y se fija en ésta con 4 tornillos.

### Conexiones:

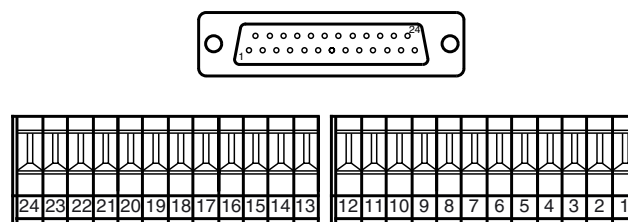

### Accesorios:

Kit de fijación OMH-DAD10