



Referencia de pedido

RL-UV3/45/115

Sensor de marcas de contraste con cable fijo

Características

- Sensor fotoeléctrico de detección directa para marcas fluorescentes o materiales
- Luz emisora UV
- Salida de conmutación y salida analógica
- Desconexión del emisor
- Carcasa de metal robusta, impermeable

Dimensiones

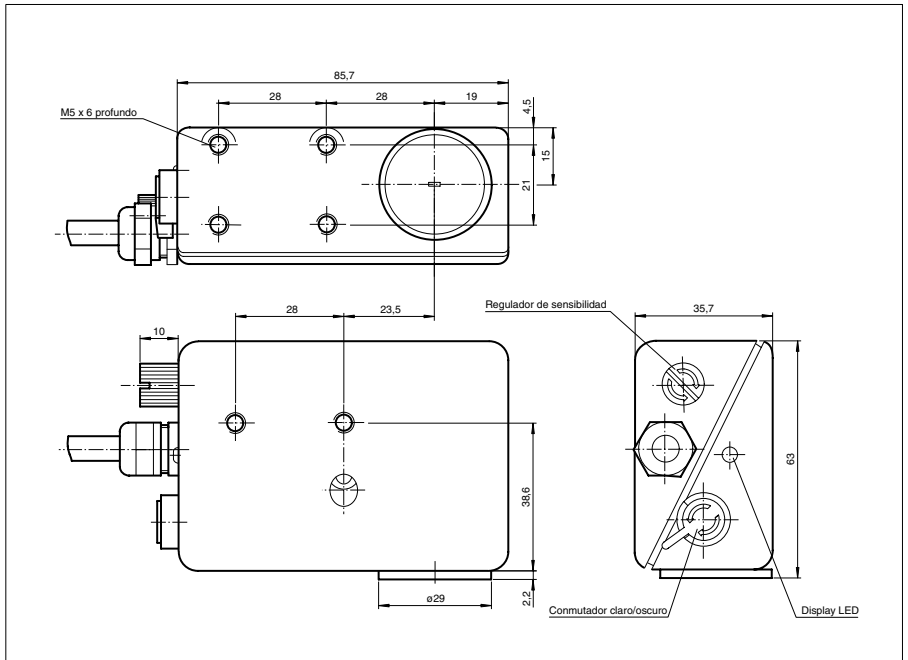

Conexión eléctrica

Opción: /45/115

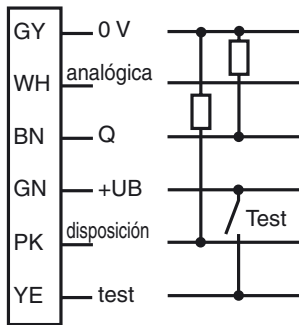

Fecha de publicación: 2007-12-04 13:14 Fecha de edición: 2011-01-26 417993_SPA.xml

Datos técnicos**Datos generales**

Rango de detección	0 ... 130 mm
Emisor de luz	LED
Tipo de luz	UV, luz alterna
Imagen del haz de luz	9 mm con rango de detección 20 mm
Certificados	CE

Elementos de indicación y manejo

Indicación de la función	LED verde, encendido si el receptor recibe luz
Elementos de mando	Regulador de sensibilidad, conmutador claro/oscuro

Datos eléctricos

Tensión de trabajo	U_B	12 ... 30 V CC
Rizado		10 %
Corriente en vacío	I_0	55 mA

Entrada

Entrada de Test	Desconexión del emisor en + U_B
-----------------	-----------------------------------

Salida

Tipo de conmutación	conmutación claro/oscuro	
Señal de salida	1 NPN	
Tensión de conmutación	máx. 30 V CC	
Corriente de conmutación	200 mA	
Salida de medición	Salida analógica 0,5 ... 8 V CC	
Frecuencia de conmutación	f	90 Hz
Tiempo de respuesta		100 μ s
Otras salidas	Salida de disposición: 1 x PNP , 30 mA a prueba de cortocircuito	

Conformidad con estándar

Estándar	EN 60947-5-2
----------	--------------

Condiciones ambientales

Temperatura ambiente	-20 ... 50 °C (-4 ... 122 °F)
Temperatura de almacenaje	-20 ... 75 °C (-4 ... 167 °F)

Datos mecánicos

Tipo de protección	IP67
Conexión	2 m cable fijo
Material	
Carcasa	Fundición a presión de aluminio
Salida de luz	Vidrio
Masa	290 g

Autorizaciones y Certificados

Autorización CCC Los productos cuya tensión de trabajo máx. ≤ 36 V no llevan el marcado CCC, ya que no requieren aprobación.

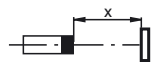
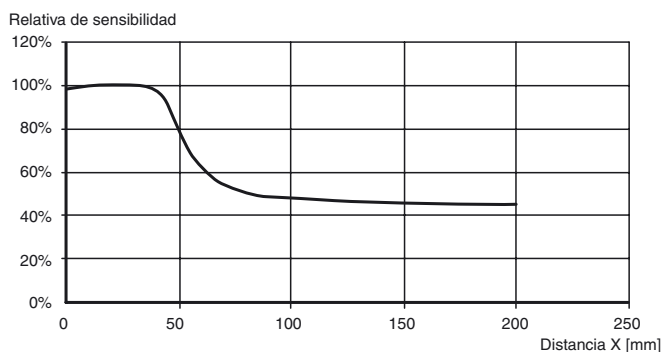
Potencia relativa de recepción lumínica

Curvas/Diagramas

