

**Abmessungen**

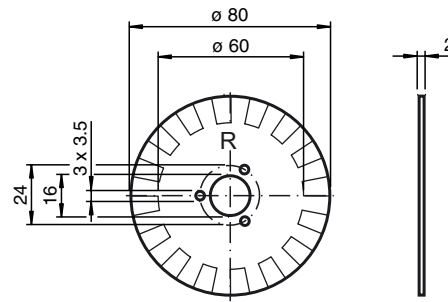

**Bestellbezeichnung**

SS15/080 901299

Segmentscheibe

**Technische Daten**

**Kenndaten**

Segmentzahl 15

**Umgebungsbedingungen**

Umgebungstemperatur -25 ... 70 °C (248 ... 343 K)

**Mechanische Daten**

Material FR-4

Oberfläche chemisch Sn