



Bestellbezeichnung

OMH-SLCT-05

Haltewinkel komplett mit Verstellung

Merkmale

- Haltewinkel
- Großer Schwenkbereich $-7^\circ \dots +110^\circ$
- Robuste Ausführung
- Einfache und schnelle Montage

Abmessungen

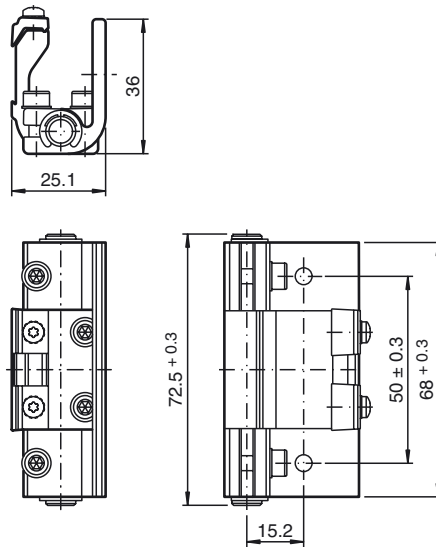

Technische Daten

Allgemeine Daten

Einstellwinkel	$-7 \dots 110^\circ$
----------------	----------------------

Mechanische Daten

Material	Aluminium
Masse	ca. 87 g

Passende Serien

Safety Serie	SLCT SLCS
--------------	--------------

