



Objednávací název

NEB22-30GM60-E3-V1

Vlastnosti

- 22 mm zdánlivě téměř v jedné rovině
- Zvýšená spínací vzdálenost

Připojení

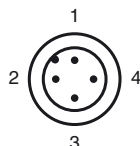
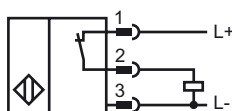

Wire barev dle EN 60947-5-2

1	BN
2	WH
3	BU
4	BK

Poíslužerství

BF 30

Montážní příruba, 30 mm

V1-G

Kabelová zásuvka, M12, 4pólová, modulární

V1-W

Kabelová zásuvka, M12, 4pólová, modulární

V1-G-2M-PUR

Kabelová zásuvka, M12, 4 vývody, kabel z PUR

V1-W-2M-PUR

Kabelová zásuvka, M12, 4 vývody, kabel z PUR

Rozměry

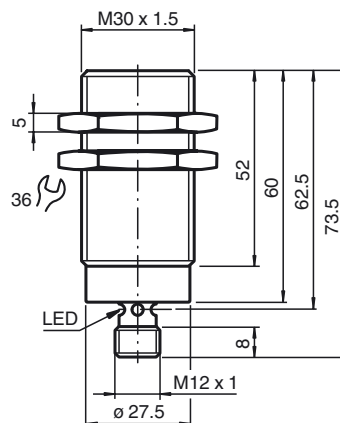

Technická data

Všeobecné specifikace

Funkce spínacího prvku	PNProzpinací kontakt
Spínací vzdálenost	s_n 22 mm
Montáž	zdánlivě v jedné rovině
Polarita výstupu	stejnoseměrné
Pracovní rozsah	s_a 0 ... 17,8 mm
Redukční součinitel r_{Al}	0,25
Redukční součinitel r_{Cu}	0,22
Redukční součinitel $r_{nerez\ ocel\ 1.4305}$	0,65

Charakteristické hodnoty

Instalační podmínky

A	6 mm
B	37 mm
C	66 mm
F	80 mm
Provozní napětí	U_B 10 ... 30 V
Spínací frekvence	f 0 ... 150 Hz
Hystereze	H ≤ 10 %
Ochrana proti přepólování	ochrana proti přepólování
Ochrana proti zkratu	pulsní kontrola
Pokles napětí	U_d ≤ 5 V
Provozní proud	I_L 0 ... 200 mA
Zbytkový proud	I_r ≤ 0,1 mA
Proud naprázdno	I_0 ≤ 10 mA
Indikace stavu sepnutí	LED dioda, žlutá

Parametry funkční bezpečnosti

MTTF _d	213 a
Doba provozu (T_M)	20 a
Stupeň diagnostického pokrytí (DC)	0 %

Okolní podmínky

Teplota okolí	-25 ... 70 °C (-13 ... 158 °F)
---------------	--------------------------------

Mechanické specifikace

Typ připojení	Přístrojový konektor M12 x 1, 4 vývody
Materiál pouzdra	Mosaz, pochromovaná
Čelní plocha	Polybutyltereftalát
Třída ochrany	IP67

Shoda s normami a směrnici

Soulad s normami	
Normy	EN 60947-5-2:2007 IEC 60947-5-2:2007

Schválení a certifikáty

Schválení CCC	Pro výrobky s max. provozním napětím ≤36 V není nutné povolení. Z tohoto důvodu nejsou opatřeny označením CCC.
---------------	----------------------------------------------------------------------------------------------------------------

Instalační podmínky

