

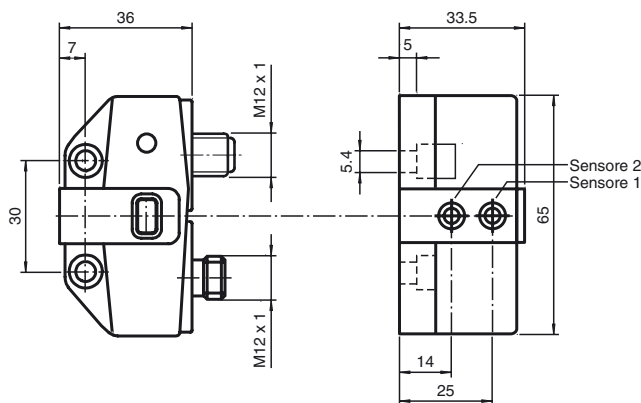

Dimensioni



Disegno senza attuatore

Codifica d'ordine

NCN3-F31-B3B-V1-V1

Segnalatore posizione valvola ed elemento comando valvola

Caratteristiche

- Montaggio diretto su motore standard
- Distanza di commutazione nominale 3 mm su un target di V2A
- A/B-Slave con possibilità ampliata di indirizzo fino a 62 Slaves
- Direzione di azione programmabile
- Modo di protezione IP67
- Monitoraggio di comunicazione, disinstabile
- Monitoraggio di rottura del conduttore e di cortocircuito della valvola

Allacciamento

B3B-V1-V1-Y

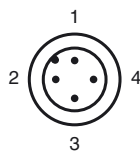
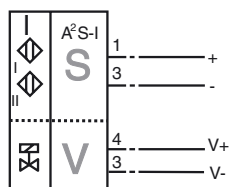

Accessori

- BT65A**
Attuatore per la serie F31
- BT65X**
Attuatore per la serie F31
- BT115A**
Attuatore per la serie F31
- BT115X**
Attuatore per la serie F31
- BT65B**
Attuatore per la serie F31
- BT115B**
Attuatore per la serie F31
- V1-W-2M-PUR**
scatola connessione cavi, M12, a 4 poli, cavo PUR

Dati tecnici

Dati generali

Funzione di un elemento di commutazione	programmabile
Distanza di comando misura	s_n 3 mm
Montaggio incorporato	montaggio incorporabile
Polarità d'uscita	Interfaccia AS
Distanza di comando sicura	s_a 0 ... 2,43 mm
Fattore di riduzione r_{Al}	0,5
Fattore di riduzione r_{Cu}	0,45
Fattore di riduzione $r_{1,4305}$	1
Fattore di riduzione r_{St37}	1,2
Tipo slave	Slave A/B
Specifica AS-Interface	V3.0
Specifica master necessaria	\geq V2.1

Dati specifici

Tensione di esercizio	U_B	26,5 ... 31,9 V Con sistema bus AS-i
Frequenza di commutazione	f	0 ... 100 Hz
Corrente a vuoto	I_0	\leq 35 mA

Caratteristiche sicurezza funzionale

MTTF _d	842 a
Durata dell'utilizzo (T_M)	20 a
Grado di copertura della diagnosi (DC)	0 %

Indicatori / Elementi di comando

LED PWR	Tensione AS-Interface; LED verde
LED IN	Stato elettrico (ingresso); LED giallo
LED OUT	LED bicolore giallo/rosso giallo: stato elettrico rosso: rottura cavi/cortocircuito

Dati elettrici

Corrente di misura d'esercizio	U_e	26,5 ... 31,6 V da interfaccia AS
Corrente di misura d'esercizio	I_e	100 mA

Condizioni ambientali

Temperatura ambiente	-25 ... 70 °C (-13 ... 158 °F)
----------------------	--------------------------------

Dati meccanici

Collegamento (lato sistema)	Connettore a spina (M12 x 1), 4 poli
Collegamento (lato valvola)	Presca di corrente, M12 x 1, a 4 poli
Classe di protezione	IP67
Materiale	
Involucro	PBT
Indicazione	Tensione della valvola limitata ad al massimo 26,4 V; potenza della valvola max. 2,5 W

Conformità alle norme e alle direttive

Conformità alle norme	
Compatibilità elettromagnetica	EN 50295:1999-10
Norme	EN 60947-5-2:2007 IEC 60947-5-2:2007

Omologazioni e certificati

omologazione UL	cULus Listed, General Purpose
Omologazione CSA	cCSAus Listed, General Purpose
Omologazione CCC	I prodotti con tensione di esercizio \leq 36 V non sono soggetti al regime di autorizzazione e pertanto non sono provvisti di marcatura CCC.

Data di edizione: 2011-07-28 17:14 Data di stampare: 2011-07-28 22:6325_ita.xml

Informazioni integrative

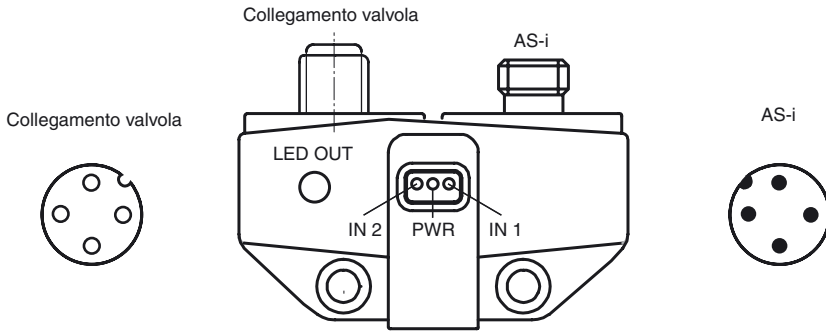

Nota di installazione

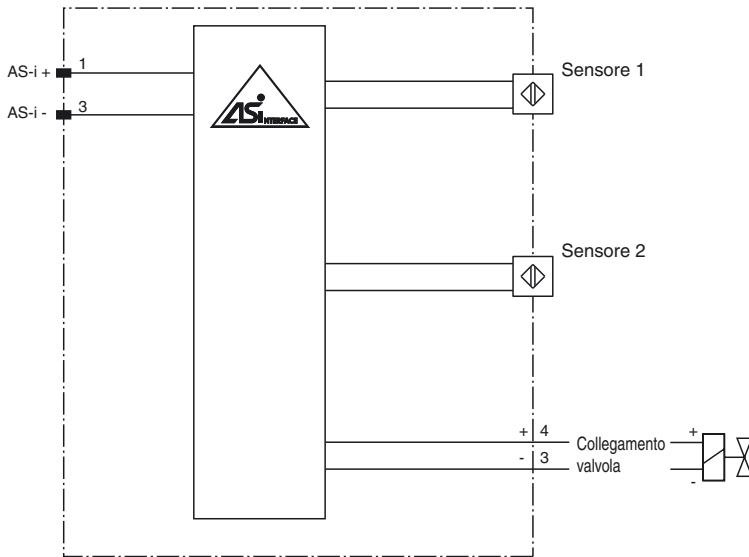

Indicazioni sulla programmazione

Indirizzo 00	Preimpostato, modificabile tramite bus master o apparecchi di programmazione
Codice IO	D
Codice ID	A
Codice ID1	7
Codice ID2	E

Bit di dati

Bit	Funzione
D0	Stato della valvola (0 = valvola aperta, 1 = valvola chiusa)
D1	Guasto alla valvola ¹⁾ (0 = rottura cavi/cortocircuito; 1 = nessun guasto)
D2	Uscita di commutazione del sensore 1 ²⁾ (0 = attenuata; 1 = non attenuata)
D3	Uscita di commutazione del sensore 2 ²⁾ (0 = attenuata; 1 = non attenuata)

Bit di parametro

Bit	Funzione
P0	Monitoraggio watchdog (0 = inattivo; 1 = attivo) ³⁾
P1	Funz. elemento elettrico del sensore II ⁴⁾ (0 = contatto NA; 1 = contatto NC)
P2	Funz. elemento elettrico del sensore I ⁴⁾ (0 = contatto NA; 1 = contatto NC)
P3	non utilizzato

¹⁾ Verifica solo con valvola comandata (D0 = 1)

²⁾ Vale per la funzione del contatto NC (P2/P3 = 1; preimpost.), nel caso del contatto NA (P2/P3 = 0) comportamento inverso

³⁾ Monitoraggio watchdog attivo: la tensione della valvola cala nel caso di un errore di comunicazione di AS-Interface.

⁴⁾ Preimpostazione: contatto NC

Il modello NCN3-F31-B3B-V1-V1 è un sensore doppio induttivo il cui campo d'applicazione è la segnalazione di posizione della valvola degli attuatori. Questo doppio sensore viene montato direttamente sugli attuatori mediante due viti. Non occorre effettuare ulteriori regolazioni.

Per la valvola di comando è prevista una scatola M12 x 1 direttamente sul sensore. Il NCN3-F31-B3B-V1-V1 viene collegato alla linea del bus mediante un collegamento a vite M12 x 1. In tal modo è possibile trasmettere mediante AS-interfaccia sia il segnale di commutazione della valvola che i messaggi dei sensori. Entrambi vengono memorizzati direttamente dalla linea del bus. Inoltre si monitorizza la valvola in caso di interruzione di linea o cortocircuito. I segnali d'errore hanno luogo mediante il bit di dati D1.

Il sensori possono essere parametrizzati come contatto NC o contatto NA (bit di parametri P1 e P2). Se sulla linea del bus non c'è comunicazione, la valvola viene de-energizzata automaticamente. Il monitoraggio della comunicazione può essere disattivato mediante il bit di parametri P0.

Le condizioni correnti vengono visualizzate mediante LED gialli.