



Marque de commande

OMH-09

Équerre de retenue pour les détecteurs de la série MLV41 pour le montage sur barre ronde M12

Caractéristiques

- support de montage pour une barre ronde ou une tôle

Dimensions

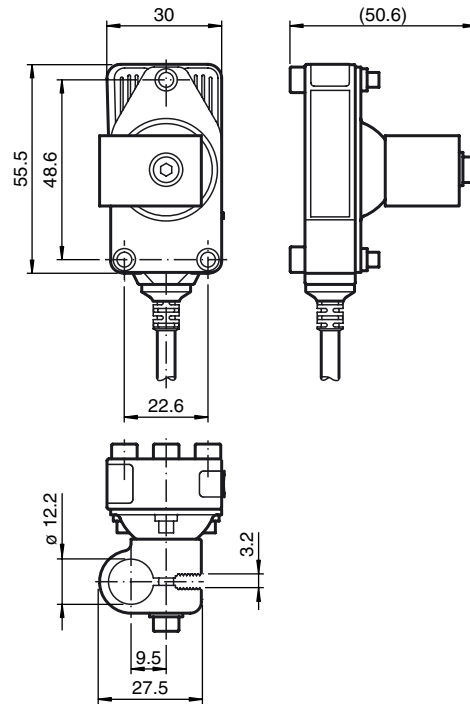

Caractéristiques techniques

Caractéristiques mécaniques

Matériau	Tôle d'acier galvanisée
Masse	env. 20 g

Convient pour séries

Série	MLV41
-------	-------