



CE

Marque de commande

OMH-C110-01

Equerre de fixation

Caractéristiques

- équerre de fixation
- Montage simple et rapide
- Ajustage reproductible

Angel de montage pour réflecteur C110-2

Dimensions

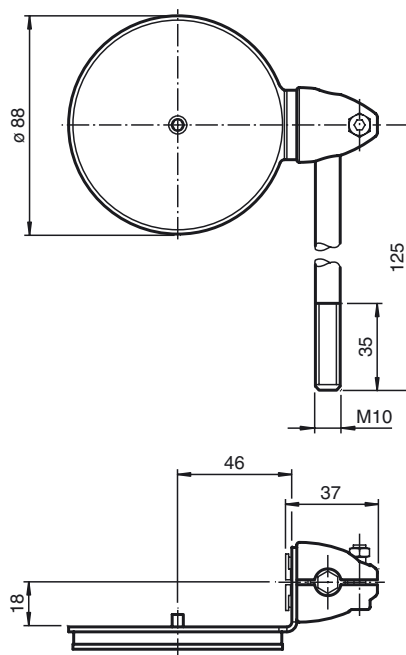

Caractéristiques techniques

Caractéristiques mécaniques

Matériau	acier inox
Masse	env. 277 g
Fixation	éléments de fixation inclus