



CE

Marque de commande

OMH-21 30mm-screws

Equerre de fixation

Caractéristiques

- équerre de fixation
- Montage simple et rapide

Longueur de vis 30 mm

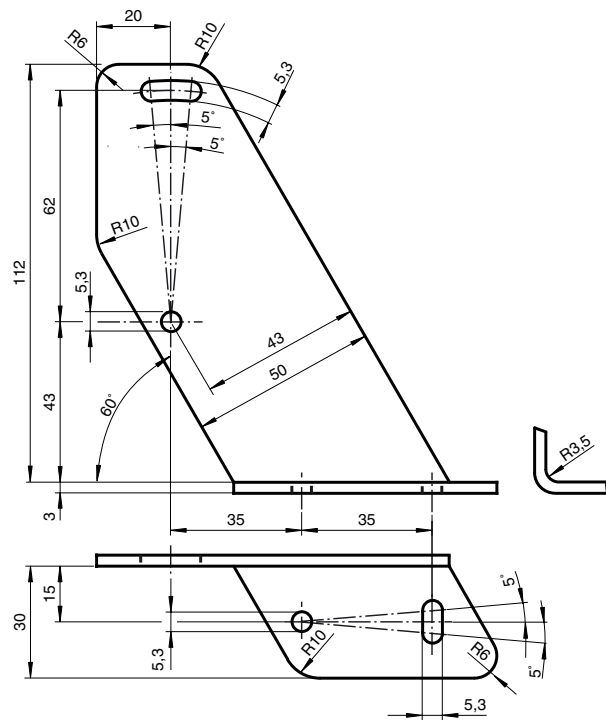
Dimensions**Caractéristiques techniques****Caractéristiques mécaniques**

Matériau	acier, thermopoudré
Masse	env. 175 g
Fixation	éléments de fixation inclus

Convient pour séries

Série	RL23 RL28 RL29
Safety Série	SLA20 SLA28 SL29, SLA29