



Referencia de pedido

OMH-SLCT-02

Ayuda de fijación para OMH-SLCT-01

Características

- Kit de fijación
- Montaje fácil y rápido

Dimensiones

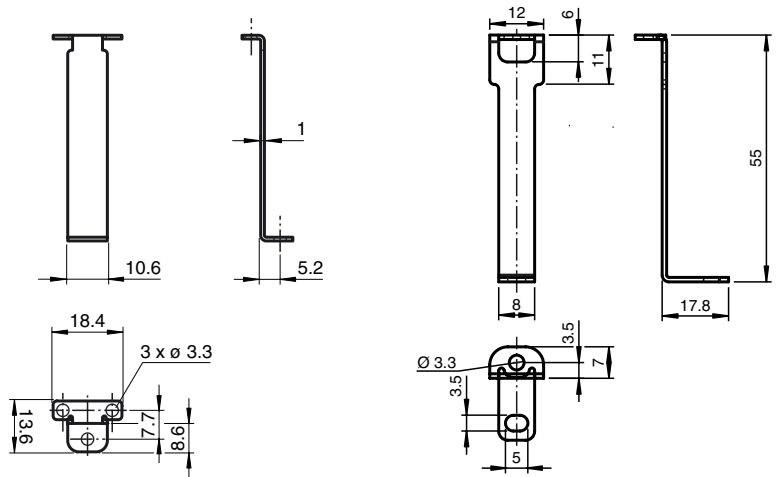

Datos técnicos

Datos mecánicos

Material	acero inoxidable
Masa	aprox. 12 g
Fijación	Material de fijación incluido

Serie adecuada

Safety Serie	SLCT SLCS
--------------	--------------

Instrucciones de montaje

Montaje trasero y lateral.

