



Marque de commande

OMH-SLCT-02

Support de fixation pour OMH-SLCT-01

Caractéristiques

- équerre de fixation
- Montage simple et rapide

Dimensions

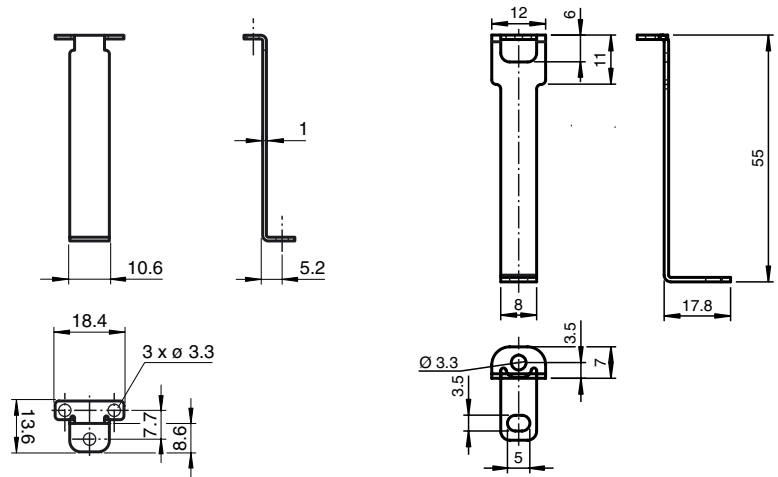

Caractéristiques techniques

Caractéristiques mécaniques

Matériau	acier inox
Masse	env. 12 g
Fixation	éléments de fixation inclus

Convient pour séries

Safety Série	SLCT SLCS
--------------	--------------

Indications de montage

Montage arrière et latéral.

