



Referencia de pedido

OMH-WTS10-01

Escuadra de fijación para sensores de la serie WTS10

Características

- Kit de fijación
- Montaje fácil y rápido

Dimensiones

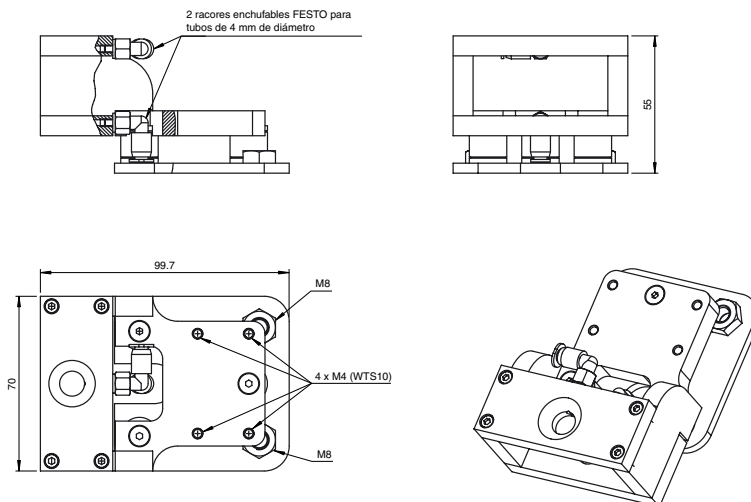

Datos técnicos

Datos generales

Accesorios suministrados	Incluye 2 conexiones de aire a presión para un diámetro de manguera de 4 mm Incluye 4 tornillos de fijación M4 x 25 para el sensor WTS10
--------------------------	---

Datos mecánicos

Fuerza mec.soportable	Presión de pinzas hasta 5KN
Material	Aluminio/acero
Masa	523 g

Serie adecuada

Serie	WTS10
-------	-------