



Marque de commande

OMH-WTS10-01

Équerre de fixation pour détecteurs de la série WTS10

Caractéristiques

- équerre de fixation
- Montage simple et rapide

Dimensions

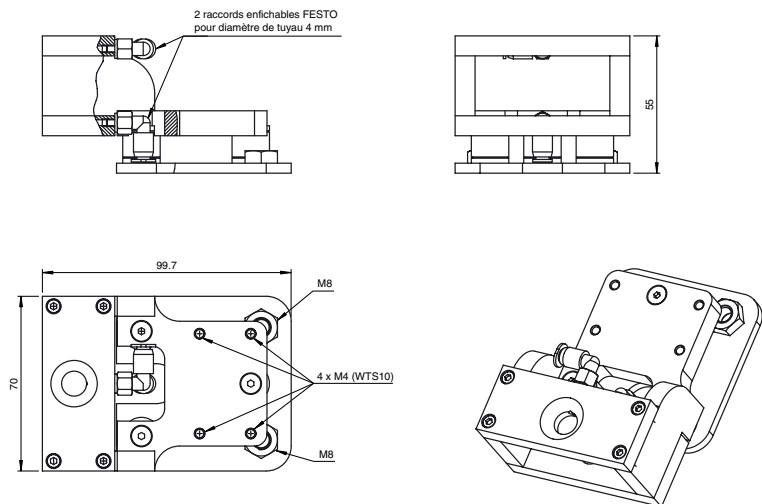

Caractéristiques techniques

Caractéristiques générales

Accessoires fournis	avec 2 raccords air comprimé pour tuyau d'un diamètre de 4 mm avec 4 vis de fixation M4 x 25 pour détecteur WTS10
---------------------	--

Caractéristiques mécaniques

limite de charge mécan.	Pression des pinces jusqu'à 5KN
Matériau	Aluminium / acier
Masse	523 g

Convient pour séries

Série	WTS10
-------	-------