

Marque de commande

REF-H100F

Réflecteur, rectangulaire 100 mm x 100 mm, perçages de fixation

Caractéristiques

- Montage simple par trou de fixation
- Résistant aux produits chimiques
- Certification TÜV

Dimensions

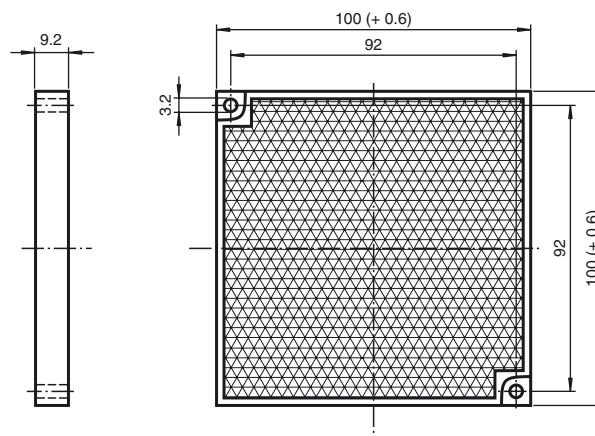

Caractéristiques techniques

Caractéristiques générales

Forme constructive rectangulaire

Conditions environnementales

Température ambiante -25 ... 50 °C (-13 ... 122 °F)

Caractéristiques mécaniques

Mode de protection IP69K

Matériau SC

Dimensions 100 mm x 100 mm x 9,2 mm

Fixation trous de fixation