

### Marque de commande

**REF-H51x72**

Réflecteur, rectangulaire 51 mm x 72 mm, trous de fixation

### Caractéristiques

- Montage simple par trou de fixation

### Dimensions

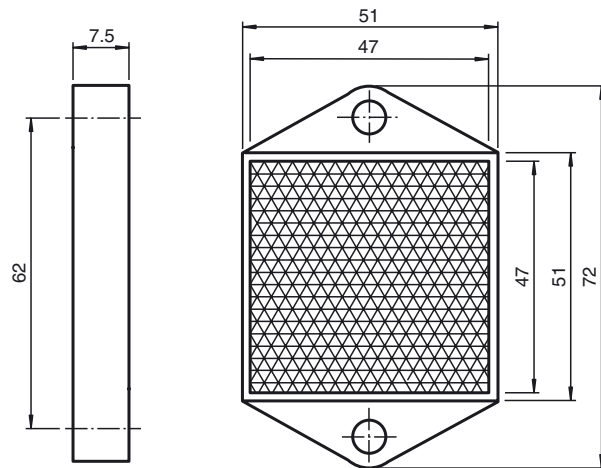

### Caractéristiques techniques

#### Caractéristiques générales

Forme constructive rectangulaire

#### Conditions environnementales

Température ambiante -20 ... 60 °C (-4 ... 140 °F)

#### Caractéristiques mécaniques

Matériau PMMA

Dimensions 51 mm x 72 mm x 7,5 mm

Fixation trous de fixation