



Bestellbezeichnung

TR 14/30/50/60

Prüfstab für Sicherheits-Lichtvorhang
SLCT

Merkmale

- Universal Prüfstab zum Gerätetest aller Lichtvorhänge der Serie SLCT und SLCS

Prüfstab zur Überprüfung der Auflösung

Abmessungen

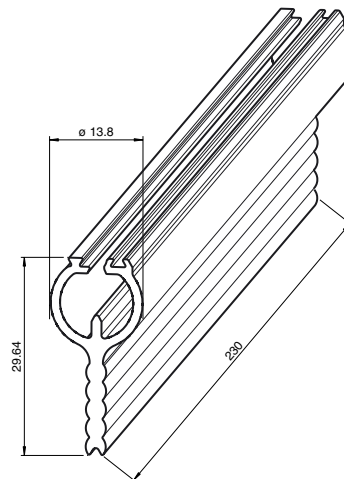

Technische Daten

Mechanische Daten

Material	Aluminium
Masse	ca. 105 g

Passende Serien

Safety Serie	SLCT SLCS
--------------	--------------

Anzeigen / Bedienelemente

