



**Marque de commande**

**TR 14/30/50/60**

Tige de sondage pour rideau optique de sécurité SLCT

**Caractéristiques**

- Tige de sondage universelle pour tester tous les rideaux optiques des séries SLCT et SLCS

Tige de sondage pour vérifier la résolution

**Dimensions**

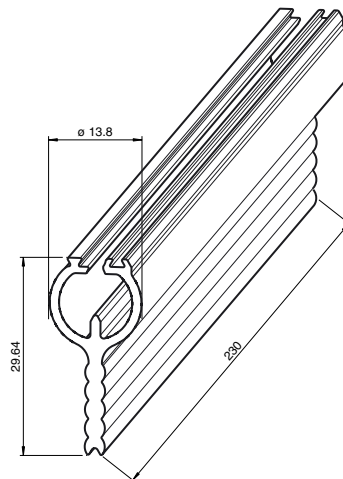

**Caractéristiques techniques**

**Caractéristiques mécaniques**

Matériau	Aluminium
Masse	env. 105 g

**Convient pour séries**

Safety Série	SLCT SLCS
--------------	--------------

**Éléments de visualisation/réglage**

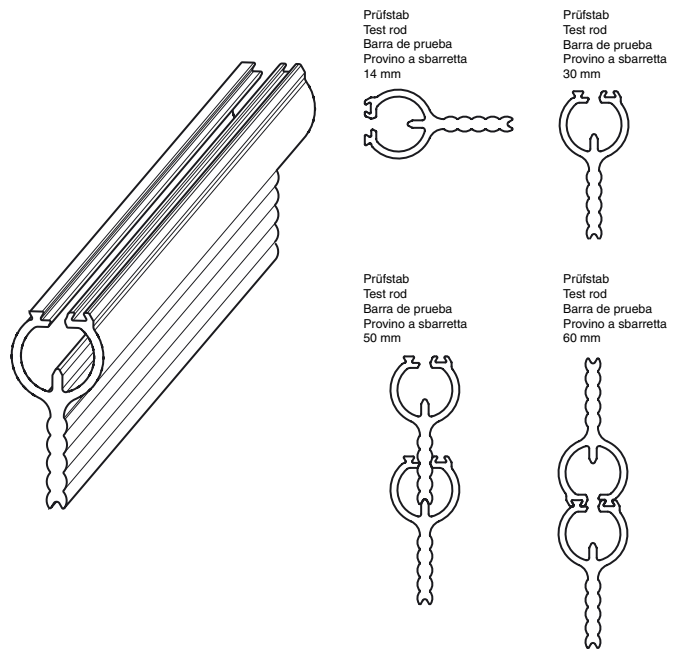

Prüfstab  
Test rod  
Barra de prueba  
Provino a sbarretta  
14 mm

Prüfstab  
Test rod  
Barra de prueba  
Provino a sbarretta  
30 mm

Prüfstab  
Test rod  
Barra de prueba  
Provino a sbarretta  
50 mm

Prüfstab  
Test rod  
Barra de prueba  
Provino a sbarretta  
60 mm