



Opis zamówienia

NDN20-F97-EHB100

Opis zamówienia

- Kontrolny blok do przepływu materiałów zakładowych
- Zamiennik do sekcji szyny zasilającej
- Zakres pomiarowy 500 mm

Przyłącze

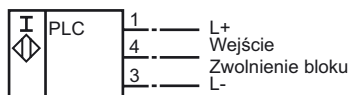

Wymiary

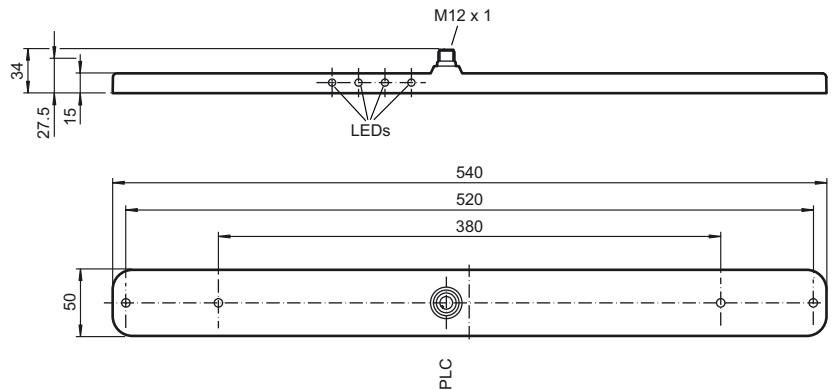

Dane techniczne

Dane ogólne

Instalacja	niezabudowany
Polaryzacja wyjściowa	DC

Parametry

Napięcie robocze	U_B	24 V DC
Ochrona przed złą polaryzacją		ochrona przed odwrotną polaryzacją
Ochrona przed zwarcieniem		pulsująca
Prąd roboczy	I_L	0 ... 100 mA
Prąd jałowy	I_0	≤ 25 mA
Wskaźnik napięcia roboczego		Zielona dioda
Wskaźnik stanu przełączenia		Dioda czerwona: wstrzymany Dioda zielona: blokada włączona

Parametry bezpieczeństwa funkcjonalnego

MTTF _d	1050 a
Okres użytkowania (T _M)	20 a
Stopień pokrycia diagnostycznego (DC)	0 %

Warunki otoczenia

Temperatura otoczenia	0 ... 50 °C (32 ... 122 °F)
-----------------------	-----------------------------

Dane mechaniczne

Materiał obudowy	ABS
Powierzchnia pomiarowa	ABS
Rodzaj ochrony	IP67

Zgodność norm i dyrektyw

Zgodność norm	
Normy	EN 60947-5-2:2007 IEC 60947-5-2:2007

Zezwolenia i certyfikaty

Certyfikat CCC	Produkty, dla których maksymalne napięcie robocze nie przekracza 36 V, nie wymagają certyfikacji, a zatem nie są opatrzone znakiem CCC.
----------------	---

Data publikacji: 2012-05-15 13:56 Data wydania: 2012-05-15 199623_pol.xml