



CE

Bestellbezeichnung

TopScan-S Gasket IP54

Gehäuseabdichtung TopScan-S

Merkmale

- PE-Schaumdichtung zur Erhöhung auf Schutzart IP54
- Einfaches Einsetzen in das Profil TopScan-S hinter der Abdeckkappe

zur Erhöhung der Schutzart IP52 auf Schutzart IP54

Abmessungen

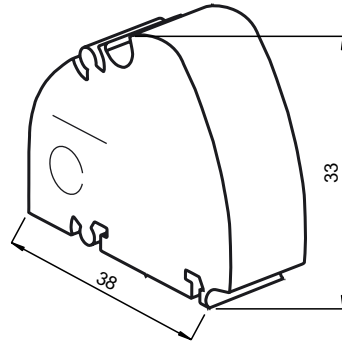

Technische Daten

Umgebungsbedingungen

Umgebungstemperatur -10 ... 50 °C (263 ... 323 K)

Mechanische Daten

Material Polyurethan-Schaum

Masse ca. 0,4 g

Allgemeine Informationen

Verpackungseinheit 10

Passende Serien

Serie TOPSCAN-S