

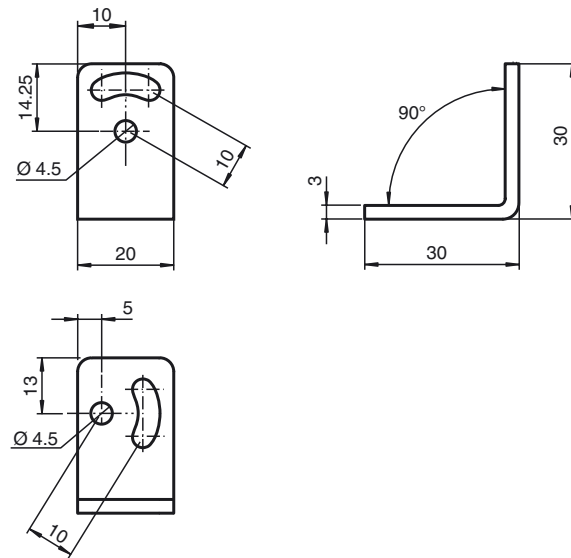

CE

Bestellbezeichnung**OMH-VOS300-01**

Haltewinkel für Vision Sensoren der Serie VOS300

Abmessungen**Technische Daten****Mechanische Daten**

Material	Edelstahl
Masse	ca. 21 g
Befestigung	Befestigungsmaterial inklusive