

Designação para encomenda

PL1-F25-B3B-K

Dispositivo de aviso em sentido inverso da posição da válvula e módulo de comando da válvula

Características

- Para montagem na caixa
- Bornes de mola de tensão de gaiola encaixáveis
- PL1... com ligação da válvula
- LED de 4 indicações
- Directivas europeias para máquinas cumpridas
- Controlo da ruptura da linha e de curto-circuito da válvula
- A tensão da válvula diminui em caso de erro de comunicação da interface AS

Ligação

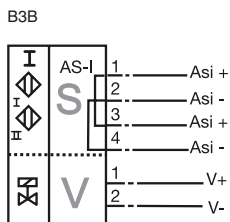

Indicações sobre a programação

Endereço	00 predefinido, pode ser alterado através do master do bus ou de aparelhos de programação
Código IO	D
Código ID	A
Código ID1	7
Código ID2	E

Bit de dados

Bit	função
D0	Estado da válvula (0 = válvula desligada; 1 = válvula ligada)
D1	Erro da válvula 1 (0 = interrupção do cabo/curto-circuito; 1 = sem erro)
D2	Saída de comutação sensor 1 (0 = suprimido; 1 = não suprimido)
D3	Saída de comutação sensor 2 (0 = suprimido; 1 = não suprimido)

Bit de parametrização

Bit	função
P0	Não utilizado
P1	Não utilizado
P2	Não utilizado
P3	Não utilizado

1) Verificação apenas com a válvula accionada (D0 = 1)

Dimensões

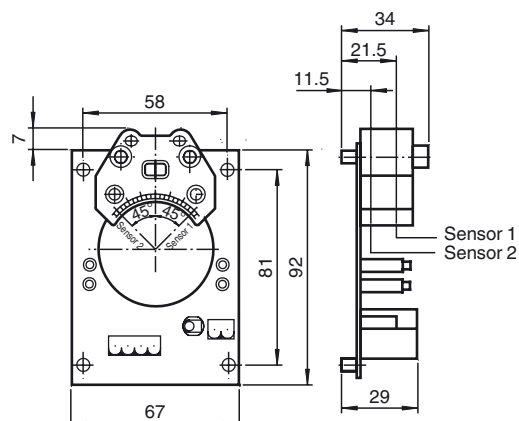

Dados técnicos

Dados gerais

Função do elemento de comutação	programável
Intervalo de comutação	s_n 3 mm
Montagem	possível montar de forma nivelada
Polaridade de saída	Interface-AS
Intervalo seguro de comutação	s_a 0 ... 2,43 mm
Factor de redução r_{AI}	0,5
Factor de redução $r_{1,4305}$	1
Factor de redução r_{SI37}	1,1
Tipo Slave	Slave A/B
Especificação da interface AS	V3.0
Especificação necessária do master	\geq V2.1

Dados característicos

Tensão de funcionamento	U_B 26,5 ... 31,9 V através do sistema bus interface AS
Frequência de comutação	f 0 ... 100 Hz
Protecção contra as inversões da polaridade	protecção contra polaridade inversa
Corrente de funcionamento	I_L 100 mA

Indicações/Elementos de comando

LED PWR	Tensão da interface AS; LED verde
LED IN	Estado de comutação (Entrada); LED amarelo
LED OUT	Dual-LED amarelo/vermelho amarelo: Estado de comutação vermelho: Ruptura do cabo/curto-circuito

Dados eléctricos

Tensão de funcionamento de medição	U_g 26,5 ... 31,6 V da Interface AS
------------------------------------	---------------------------------------

Condições ambiente

Temperatura ambiente	-25 ... 70 °C (-13 ... 158 °F)
Temperatura de armazenamento	-25 ... 85 °C (-13 ... 185 °F)

Dados mecânicos

Ligação (do lado do sistema)	Conector CombiCon de 4 pólos
Ligação (do lado da válvula)	Conector CombiCon de 2 pólos
Material da caixa	PBT
Superfície frotal	PBT
Tipo de protecção	IP00
Material	
Caixa	PBT
Indicação	Tensão da válvula de limite máx. de 26,4 V; Potência máx. da válvula de 2,1 W

Conformidade de directivas e normas

Conformidade com as normas	
Normas	EN 60947-5-2:2007 IEC 60947-5-2:2007 EN 50295:1999

Informações gerais

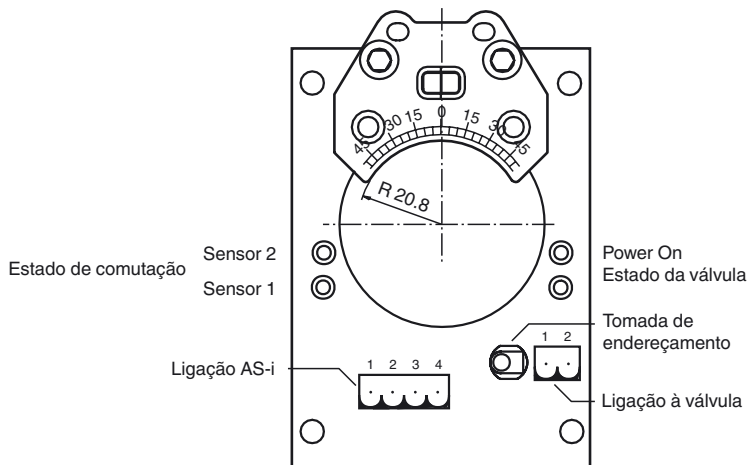

Indicações sobre a programação

Endereço	00 predefinido, pode ser alterado através do master do bus ou de aparelhos de programação
Código IO	D
Código ID	A
Código ID1	7
Código ID2	E

Bit de dados

Bit	função
D0	Estado da válvula (0 = válvula desligada; 1 = válvula ligada)
D1	Erro da válvula 1 (0 = interrupção do cabo/curto-circuito; 1 = sem erro)
D2	Saída de comutação sensor 1 (0 = suprimido; 1 = não suprimido)
D3	Saída de comutação sensor 2 (0 = suprimido; 1 = não suprimido)

Bit de parametrização

Bit	função
P0	Não utilizado
P1	Não utilizado
P2	Não utilizado
P3	Não utilizado

1) Verificação apenas com a válvula accionada (D0 = 1)

Em todos os âmbitos da tecnologia de processos é utilizado um grande número de manobredutores para controlar o fluxo dos produtos. Na maior parte das aplicações, os manobredutores são comandados pneumáticamente através de uma rotação ondular de 90° e o seu fim de curso é normalmente comunicado para o sistema de controlo.

Para esse efeito são utilizadas predominantemente caixas normalizadas segundo VDI/VDE 3845 (pontos de ligação actuador-mecanismo de controlo-aparelho de controlo-acessórios), que incorporam os interruptores de aviso de aproximação. Esses mecanismos de controlo são normalmente accionados por uma válvula de comando.

Esta placa foi desenvolvida para a aplicação nessas caixas normalizadas. Inclui o método de conexão (2 x AS-i e válvula de comando), o sensor duplo NCN3-F25- ... e a tecnologia de comutação AS-i.

O cabo AS-i permite transmitir os estados dos interruptores de aproximação, a ordem de comando da válvula piloto e também a potência de alimentação (2 entradas, 1 saída).

Uma tomada está reservada para a programação de endereços. Desse modo, não é necessário voltar a ligar o cabo AS-i. A interrupção do cabo da válvula é detectada na ativação dessa válvula e comunicada através do AS-i para o sistema de controlo.