

## Opis zamówienia

### PL1-F25-B3B-K

Kwitownik ustawień zaworu i element sterowniczy zaworu

## Opis zamówienia

- Do instalacji w obudowie
- Możliwość połączenia przez terminal zaciskowy
- PL1... z przyłączem zaworu
- Wskaźnik czterokierunkowy LED
- Zgodnie z Dyrektywą maszynową WE
- Nadzór awarii przewodów i zwarcia zaworu
- Napięcie zaworu spada w przypadku błędnej komunikacji AS-I

## Przyłącze

B3B

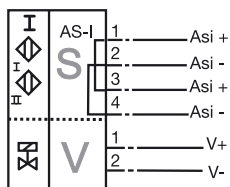

### Wskazówki dotyczące programowania

Adres 00 domyślny z możliwością zmiany przez sterownik magistrali lub urządzenia programujące

Kod IO D  
Kod ID A  
Kod ID1 7  
Kod ID2 E

### Bit danych

Bit	Funkcji
D0	stan zaworu (0 = zawór wyłączony; 1 = zawór włączony)
D1	błąd zaworu 1) (0 = przerwa przewodu/zwarcie; 1 = brak błędu)
D2	wyjście przełączające czujnika 1 (0 = tłumione; 1 = nietłumione)
D3	wyjście przełączające czujnika 2 (0 = tłumione; 1 = nietłumione)

### Bit parametru

Bit	Funkcji
P0	nieużywane
P1	nieużywane
P2	nieużywane
P3	nieużywane

## Wymiary

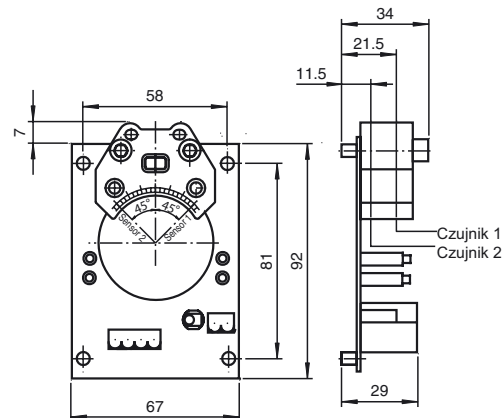

## Dane techniczne

### Dane ogólne

Funkcja elementów przełączających	możliwość programowania
Nominalny zasięg działania $s_n$	3 mm
Instalacja	zabudowany
Polaryzacja wyjściowa	AS-Interface
Zapewniony dystans działania $s_a$	0 ... 2,43 mm
Współczynnik redukcji $r_{AI}$	0,5
Współczynnik redukcji $r_{1,4305}$	1
Współczynnik redukcji $r_{SI37}$	1,1
Typ slave	A/B-Slave
specyfikacja interfejsu AS-I	V3.0
Wymagana specyfikacja master	≥ V2.1

### Parametry

Napięcie robocze $U_B$	26,5 ... 31,9 V	przez system AS-I
Częstotliwość przełączania $f$	0 ... 100 Hz	
Ochrona przed złą polaryzacją	ochrona przed odwrotną polaryzacją	
Prąd roboczy $I_L$	100 mA	

### Wskaźniki/elementy obsługi

LED PWR	Napięcie interfejsu AS; zielona dioda LED
Dioda IN	Stan przełączenia (wejście); żółta dioda
Dioda OUT	Podwójna dioda żółta/czerwona żółta: stan przełączenia czerwona: zerwanie przewodów/zwarcie

### Dane elektryczne

Znamionowe napięcie robocze $U_e$	26,5 ... 31,6 V	z AS-Interface
-----------------------------------	-----------------	----------------

### Warunki otoczenia

Temperatura otoczenia	-25 ... 70 °C (-13 ... 158 °F)
Temperatura składowania	-25 ... 85 °C (-13 ... 185 °F)

### Dane mechaniczne

Przyłącze (system)	4-pinowa złącze CombiCon
Przyłącze (zawór)	2-pinowa złącze CombiCon
Materiał obudowy	PBT
Powierzchnia pomiarowa	PBT
Rodzaj ochrony materiał	IP00
Obudowa	PBT
Wskazówka	Napięcie zaworu ograniczone do max. 26,4 V; Moc zaworu max. 2,1 W

### Zgodność norm i dyrektyw

Zgodność norm	
Normy	EN 60947-5-2:2007 IEC 60947-5-2:2007 EN 50295:1999

## Informacje uzupełniające

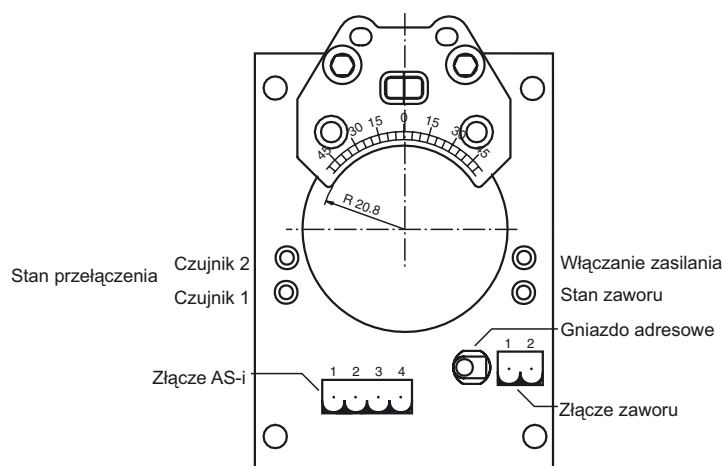

## Wskazówki dotyczące programowania

Adres 00 domyślny z możliwością zmiany przez sterownik magistrali lub urządzenia programujące

Kod IO D  
Kod ID A  
Kod ID1 7  
Kod ID2 E

## Bit danych

Bit	Funkcji
D0	stan zaworu (0 = zawór wyłączony; 1 = zawór włączony)
D1	błąd zaworu <sup>1)</sup> (0 = przerwa przewodu/zwarcie; 1 = brak błędu)
D2	wyjście przełączające czujnika 1 (0 = tłumione; 1 = nietłumione)
D3	wyjście przełączające czujnika 2 (0 = tłumione; 1 = nietłumione)

## Bit parametru

Bit	Funkcji
P0	nieużywane
P1	nieużywane
P2	nieużywane
P3	nieużywane

<sup>1)</sup> Sprawdzanie tylko przy sterowanym zaworze  
(D0 = 1)

W zastosowaniach technologicznych stosuje się powszechnie i masowo urządzenia sterujące przepływem produktów. W większości zastosowań urządzenia te są sterowane pneumatycznie za pomocą obrotu wałów o 90°, których położenie końcowe jest zwykle przekazywane zwrótnie do systemu sterującego.

Dlatego przeważnie stosuje się znormalizowane obudowy VDI/VDE 3845 (połączenie siłownik-serwonapęd-akcesoria uruchamiające) zawierające przełącznik wysyłający komunikat zwrótny. Serwonapędy są najczęściej sterowane za pomocą zaworów sterujących.

Ta płyta została zaprojektowana pod kątem zastosowań w takich znormalizowanych obudowach. Zawiera ona moduł przyłącza (2 x AS-i i zawór sterujący), podwójny czujnik NCN3-F25-... i moduł przełączający AS-i.

Przez przewód AS-i można przekazywać stany przełącznika zbliżeniowego, rozkazy sterujące zaworu pilotującego, a także zasilanie (2 wejścia, 1 wyjście).

Jedno gniazdo jest przewidziane dla programowania adresów. Czujnik nie wymaga odłączania od sieci w celu parametryzacji. Przerwa w przewodzie zaworu jest wykrywana podczas jego aktywacji, a informacja o tym jest przekazywana przez interfejs AS-i do systemu sterującego.