

Referencia de pedido

PL1-F25-B3-K

Indicador de retorno de válvulas y módulo de control p. válvulas

Características

- Para montaje en la carcasa
- Terminales de muelle de tracción enchuf.
- PL1... con conexión a Válvula
- Display por LED cuádruple
- Cumple con Normativa CE p. máquinas
- Control de rotura de hilo y cortocircuito de válvulas
- La tensión de válvula desciende si hay un error de comunicación AS-Interface.

Conexión

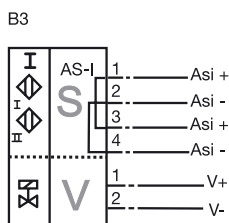

Dimensiones

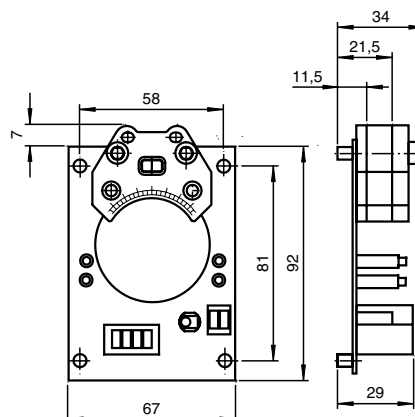

Datos técnicos

Datos generales

Función del elemento de conmutación	programable
Distancia de conmutación de medición s_n	3 mm
Instalación	montaje enrasada
Polaridad de salida	AS-Interface
Distancia de conmutación asegurada s_a	0 ... 2,43 mm
Factor de reducción r_{AI}	0,5
Factor de reducción $r_{1,4305}$	1
Factor de reducción r_{S137}	1,1
Tipo de esclavo	Esclavo estándar
Especificación AS-Interface	V2.1
Especificación Maestro necesaria	\geq V2.1

Datos característicos

Tensión de trabajo	U_B	26,5 ... 31,9 V vía sistema bus AS-Interface
Frecuencia de conmutación	f	0 ... 100 Hz
Protección contra la inversión de polaridad		protegido
Corriente de trabajo	I_L	100 mA

Elementos de indicación y manejo

LED POWER	Tensión AS-Interface; LED verde
LED IN	Estado de conmutación (Entrada); LED amarillo
LED OUT	LED Dual amarillo/rojo amarillo: Estado de conmutación rojo: Rotura del hilo/cortocircuito

Condiciones ambientales

Temperatura ambiente	-25 ... 70 °C (-13 ... 158 °F)
Temperatura de almacenaje	-25 ... 85 °C (-13 ... 185 °F)

Datos mecánicos

Conexión (del sistema)	Conector macho Combicon de 4 polos
Conexión (de la válvula)	Conector macho Combicon de 2 polos
Material de la carcasa	PBT
Superficie frontal	PBT
Tipo de protección	IP00
Nota	Tensión de válvula máx. 26,4 V limitado; Potencia de válvula máx. 2,1 W

Conformidad con Normas y Directivas

Conformidad con estándar	
Estándar	EN 60947-5-2:2007 IEC 60947-5-2:2007 EN 50295:1999

Informaciones complementarias

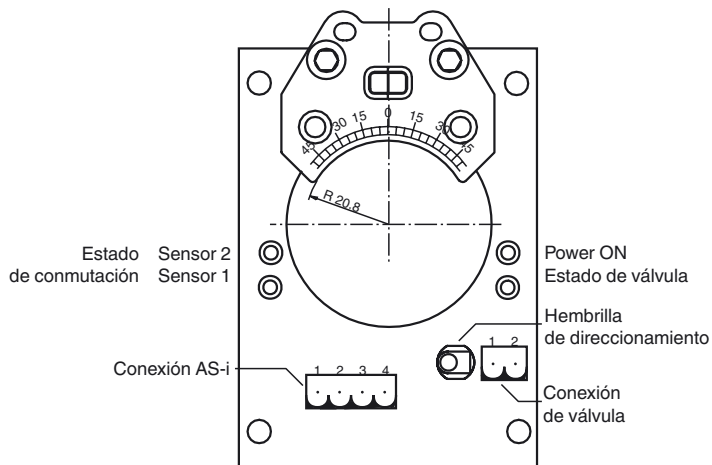

Indicaciones para la programación

Dirección 00 preajustado, variable vía Maestro Bus o Unidad de programación
 Código IO D
 Código ID F
 Código ID1 F
 Código ID2 F

Bit de datos

Bit	Función
D0	Estado de válvula (0 = válvula off; 1 = válvula on)
D1	Error de válvula ¹⁾ (0 = rotura del hilo/cortocircuito; 1 = ningún error)
D2	Salida de conmutación sensor 1 (0 = amortiguado; 1 = no amortiguado)
D3	Salida de conmutación sensor 2 (0 = amortiguado; 1 = no amortiguado)

Bit de parámetros

Bit	Función
P0	no utilizado
P1	no utilizado
P2	no utilizado
P3	no utilizado

¹⁾comprobación sólo con válvula control (D0 = 1)

Indicaciones para la programación

Dirección	00 preajustado, variable vía Maestro Bus o Unidad de programación
Código IO	D
Código ID	F
Código ID1	F
Código ID2	F

Bit de datos

Bit	Función
D0	Estado de válvula (0 = válvula off; 1 = válvula on)
D1	Error de válvula ¹⁾ (0 = rotura del hilo/cortocircuito; 1 = ningún error)
D2	Salida de conmutación sensor 1 (0 = amortiguado; 1 = no amortiguado)
D3	Salida de conmutación sensor 2 (0 = amortiguado; 1 = no amortiguado)

Bit de parámetros

Bit	Función
P0	no utilizado
P1	no utilizado
P2	no utilizado
P3	no utilizado

¹⁾ comprobación sólo con válvula control
(D0 = 1)

En todos los ámbitos de la tecnología de procesos se utiliza un gran número de válvulas para controlar el flujo de producto. En la mayoría de aplicaciones, estas válvulas se accionan de forma neumática mediante una rotación de eje de 90° de cuya posición final se informa habitualmente al sistema de control.

Para ello se utilizan principalmente carcasas estándar según VDI/VDE 3845 (puntos de conexión entre válvulas, actuadores y equipamiento auxiliar) que incluyen sensores de proximidad con retroalimentación. La mayoría de veces estos actuadores se accionan mediante una válvula de control.

Esta placa de circuito impreso se ha desarrollado para el uso en carcasas estándar de este tipo. Porta la tecnología de conexión (2 AS-i y válvula de control), el sensor doble NCN3-F25- ... y la tecnología de conmutación AS-i.

El cable AS-i permite transmitir los estados del sensor de proximidad, la instrucción de mando para la válvula piloto y la alimentación (2 entradas, 1 salida).

Hay previsto un conector hembra para la programación de direcciones, por lo que no es necesario formar un lazo con el cable AS-i. Al activar esta válvula se detectan las roturas del cable de esta última y se informa de ello al sistema de control mediante AS-i.