

Код для заказа

PL1-F25-B3-K

Датчик фактического положения клапана и узел управления клапаном

Характеристики

- Для монтажа в корпусе
- Штепсельные клеточные пружинные клеммы
- PL1... с подключением клапана
- 4-сегментный светодиодный индикатор
- Выполнены требования директивы ЕС о машинном оборудовании
- Контроль обрывов провода и короткого замыкания на клапане
- Напряжение падает при ошибке коммутирования интерфейса AS.

Подключение

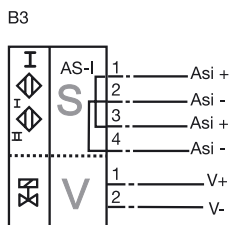

Указания по программированию

Адрес 00 предустановленный, изменяемый через задатчик шины или программирующее устройство
 Код ввода/вывода D
 Идент. код ID F
 Идент. код ID1 F
 Идент. код ID2 F

Бит данных
 Бит D0 Функция Положение клапана (0=клапан выкл.; 1= клапан вкл.)
 Д1 Ошибка клапана 1) (0 = обрыв провода/короткое замыкание; 1 = без ошибок)
 Д2 Переключающий выход - датчик 1 (0=подавл.; 1=не подавл.)
 Д3 Переключающий выход - датчик 2 (0=подавл.; 1=не подавл.)

Бит параметра
 Бит P0 Функция не используется
 P1 не используется

Размеры

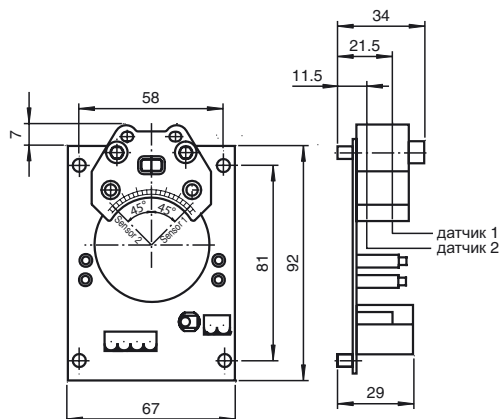

Технические данные

Общие данные

Функция переключающих элементов	программируемый
Интервал переключений	s_n 3 мм
Монтаж	монтаж заподлицо
Выходная полярность	Интерфейс приводов и датчиков
Гарантированный интервал переключений	0 ... 2,43 мм
Коэффициент восстановления r_{AI}	s_a 0,5
Коэффициент восстановления $r_{1.4305}$	1
Понижающий коэффициент r_{St37}	1,1
ведомый тип	Стандартный подблок
Спецификация интерфейса AS	V2.1
Необходимая спецификация образца	$\geq V2.1$

Параметры

Рабочее напряжение	U_B 26,5 ... 31,9 В через интерфейс AS системы Bus
Частота переключений	f 0 ... 100 Гц
Защита от неправильной полярности подключения	защита от неправильной полярности подключения
Рабочий ток	I_L 100 мА

Индикаторы/элементы управления

светодиод СЕТЬ	Напряжение интерфейса AS; зеленый СИД
светодиод ВХОД	Коммутационное положение (вход); светодиод, желтый
светодиод ВЫХОД	Двойной светодиод желтый/красный желтый: состояние включения красный: обрыв провода / короткое замыкание

Окружающие условия

Окружающая температура	-25 ... 70 °C (-13 ... 158 °F)
Температура хранения	-25 ... 85 °C (-13 ... 185 °F)

Механические данные

Подключение (со стороны системы)	4-полюсный штекер CombiCon
Подключение (со стороны клапана)	2-полюсный штекер CombiCon
Материал корпуса	ПБТ
Торцевая поверхность	ПБТ
Тип защиты	IP00
Примечание	Напряжение клапана ограничено до макс. 26,4 В; мощность клапана макс. 2,1 Вт

Соответствие стандартам и директивам

Соответствие стандартам	
Стандарты	EN 60947-5-2:2007 IEC 60947-5-2:2007 EN 50295:1999

Дата публикации: 2011-04-26 13:29 Дата издания: 2011-04-26 190761_RUS.xml

Общие сведения

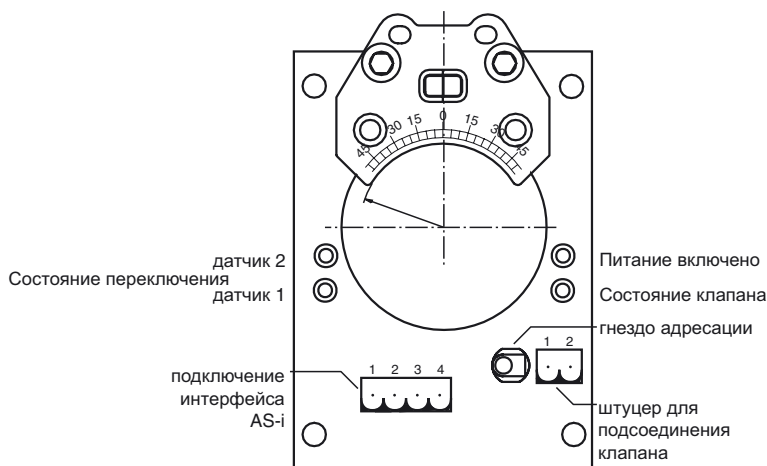

Указания по программированию

Адрес 00 предустановленный, изменяемый через задатчик шины или программирующее устройство

Код ввода/вывода D
Идент. код ID F
Идент. код ID1 F
Идент. код ID2 F

Бит данных

Бит	Функция
D0	Положение клапана (0 = клапан выкл.; 1 = клапан вкл.)
D1	Ошибка клапана ¹⁾ (0 = обрыв провода/короткое замыкание; 1 = без ошибок)
D2	Переключающий выход - датчик 1 (0=подавл.; 1=не подавл.)
D3	Переключающий выход - датчик 2 (0=подавл.; 1=не подавл.)

Бит параметра

Бит	Функция
P0	не используется
P1	не используется
P2	не используется
P3	не используется

¹⁾ Проверка только при клапане, приведенном в действие (D0=1)

Во всех производственных технологиях в большом количестве применяются арматуры для контроля потока продукта. Эти арматуры чаще всего управляются пневматически посредством осевого вращения на 90°; конечное положение вращения обычно сообщается системе управления.

Для этого применяются в основном стандартные корпуса согласно VDI/VDE 3845 (места соединений: исполнительный элемент-сервопривод-сервоприборы принадлежности), включающие датчики приближения обратной сигнализации. Эти сервоприводы управляются в основном с помощью клапана управления.

Эта плата была разработана для применения в таких стандартных корпусах. Она оснащена техникой подключения (2 x AS-Interface и клапан управления), двойным датчиком NCN3-F25- ... и техникой переключения AS-Interface.

По линии AS-Interface можно передавать состояния датчика приближения, управляющий импульс для контрольного клапана и питающую мощность (2 входа, 1 выход).

Одно гнездо предусмотрено для программирования адресов. Таким образом нет необходимости в переключении линии AS-Interface. Прерывание кабеля клапана распознается при активации этого клапана и сообщается по AS-Interface в систему управления.

Дата публикации: 2011-04-26 13:29 Дата издания: 2011-04-26 190761_RUS.xml