

**Codifica d'ordine**

**PL1-F25-B3-K**

Segnalatore posizione valvola ed elemento comando valvola

**Caratteristiche**

- Per il montaggio nell'involucro
- connettori a molla di trazione a gabbia ad innesto
- PL1... con raccordo di valvola
- Indicatore LED quadruplo
- Rispetta le normative CE relative alle macchine
- Monitoraggio di rottura del conduttore e di cortocircuito della valvola
- La tensione della valvola cala nel caso dell'errore di comunicazione dell'interfaccia AS.

**Allacciamento**

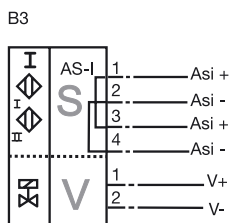

**Dimensioni**

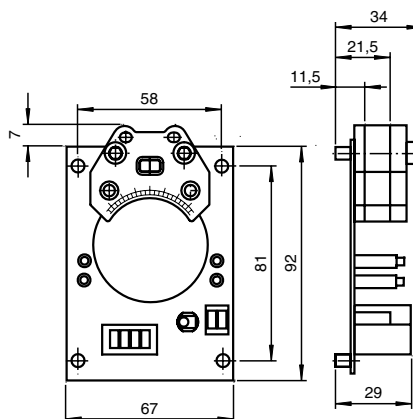

**Dati tecnici**

**Dati generali**

Funzione di un elemento di commutazione	programmabile
Distanza di comando misura $s_n$	3 mm
Montaggio incorporato	incorporabile
Polarità d'uscita	Interfaccia AS
Distanza di comando sicura $s_a$	0 ... 2,43 mm
Fattore di riduzione $r_{AI}$	0,5
Fattore di riduzione $r_{1,4305}$	1
Fattore di riduzione $r_{SI37}$	1,1
Tipo slave	Slave standard
Specifica AS-Interface	V2.1
Specifica master necessaria	$\geq$ V2.1

**Dati specifici**

Tensione di esercizio $U_B$	26,5 ... 31,9 V via sistema BUS interfaccia AS
Frequenza di commutazione $f$	0 ... 100 Hz
Protezione da scambio di polarità	polarità protetta
Corrente di esercizio $I_L$	100 mA

**Indicatori / Elementi di comando**

LED POWER	Tensione AS-Interface; LED verde
LED IN	Stato elettrico (ingresso); LED giallo
LED OUT	LED bicolore giallo/rosso giallo: stato elettrico rosso: rottura cavi/cortocircuito

**Condizioni ambientali**

Temperatura ambiente	-25 ... 70 °C (-13 ... 158 °F)
Temperatura di magazzino	-25 ... 85 °C (-13 ... 185 °F)

**Dati meccanici**

Collegamento (lato sistema)	Connettore a spina 4 poli Combicon
Collegamento (lato valvola)	Connettore a spina 2 poli Combicon
Materiale della scatola	PBT
Superficie anteriore	PBT
Classe di protezione	IP00
Indicazione	tensione della valvola limitata ad al massimo 26,4 V; potenza della valvola max. 2,1 W

**Conformità alle norme e alle direttive**

Conformità alle norme	
Norme	EN 60947-5-2:2007 IEC 60947-5-2:2007 EN 50295:1999

Data di edizione: 2011-04-26 13:29 Data di stampare: 2011-05-16 190761\_ITA.xml

**Informazioni integrative**

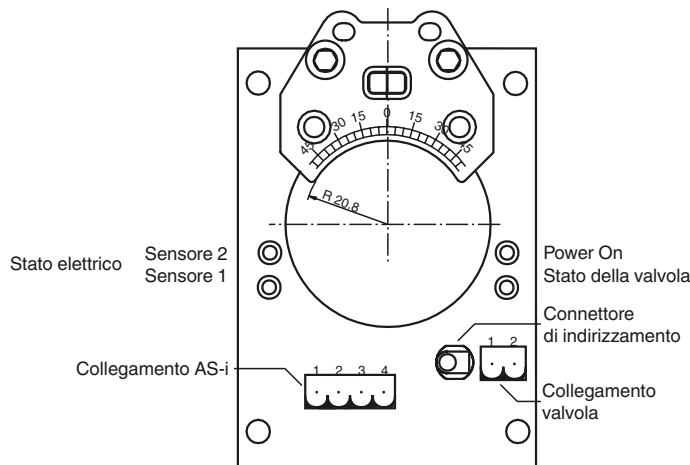

**Indicazioni di programmazione**

Indirizzo 00 preimpostato, modificabile tramite Bus master o dispositivi di programmazione

Codice IO	D
Codice ID	F
Codice ID1	F
Codice ID2	F

**Bit di dati**

Bit	Funzione
D0	Stato della valvola (0 = valvola disattivata; 1 = valvola attivata)
D1	Guasto valvola1) (0 = interruzione della linea elettrica/ cortocircuito; 1 = nessun guasto)
D2	Uscita di commutazione sensore 1 (0 = smorzato; 1 = non smorzato)
D3	Uscita di commutazione sensore 2 (0 = smorzato; 1 = non smorzato)

**Bit parametri**

Bit	Funzione
P0	non utilizzato
P1	non utilizzato
P2	non utilizzato
P3	non utilizzato

1) Controllo solo con valvola comandata (D0 = 1)

Ovunque nella tecnica dei processi vengono ampiamente utilizzate attrezzature per il controllo dei flussi del prodotto. Nella maggior parte delle applicazioni, tali attrezzature sono comandate pneumaticamente tramite una rotazione ondulatoria di 90°, la cui posizione finale viene solitamente trasmessa al sistema di controllo.

A questo scopo vengono impiegati prevalentemente involucri a norma secondo VDI/VDE 3845 (punti di giunzione organo di regolazione-azionatore-dispositivi di regolazione) che contengono i rilevatori di prossimità per segnali di ritorno. Questi azionatori vengono prevalentemente attivati mediante una valvola di comando.

Questa scheda è stata sviluppata per l'impiego in tali involucri a norma. Essa supporta la tecnica di collegamento (2 x AS-i e valvola di comando), il doppio sensore NCN3-F25- ... e la tecnica di commutazione AS-i.

Tramite il cavo AS-i vengono trasmessi gli stati del rilevatore di prossimità, il comando della valvola pilota e anche l'alimentazione (2 entrate, 1 uscita).

È presente un connettore per la programmazione dell'indirizzo. Pertanto non è necessario cambiare il collegamento del cavo AS-i. Un'interruzione nel cavo della valvola viene rilevata all'attivazione della valvola stessa e comunicata al sistema di controllo tramite AS-i.

Data di edizione: 2011-04-26 13:29 Data di stampare: 2011-05-16 190761\_ITA.xml