

Direkter Aufbau auf Normantriebe
 Kompaktes und stabiles Gehäuse
 Fixe Justage
 Erfüllt EG-Maschinenrichtlinie

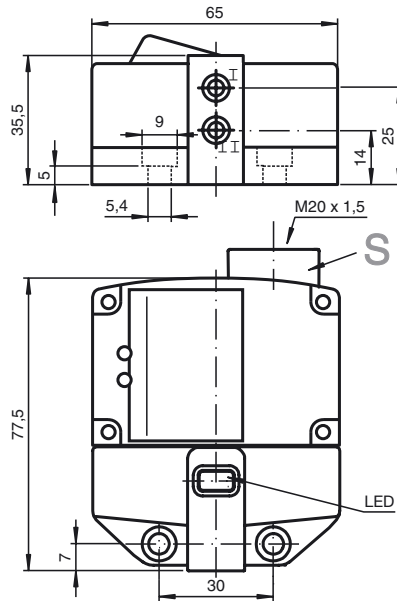

Allgemeine Daten	
Schaltelementfunktion	PNP Dual Schließer
Schaltabstand s_n	3 mm
Einbau	bünd. aufbaubar
Ausgangspolarität	DC
Gesicherter Schaltabstand s_a	0 ... 2,43 mm
Reduktionsfaktor r_{AI}	0,5
Reduktionsfaktor r_{Cu}	0,4
Reduktionsfaktor r_{V2A}	1
Reduktionsfaktor r_{St37}	1,2
Reduktionsfaktor r_{Ms}	
Kenndaten	
Betriebsspannung U_B	10 ... 30 V
Schaltfrequenz f	0 ... 500 Hz
Hysterese H	typ. 5 %
Verpolschutz	alle Leitungen
Kurzschlusschutz	taktend
Spannungsfall U_d	≤ 3 V
Betriebsstrom I_L	0 ... 100 mA
Reststrom I_r	0 ... 0,5 mA typ. 0,1 μ A
Leerlaufstrom I_0	≤ 25 mA
Betriebsspannungsanzeige	LED, grün
Schaltzustandsanzeige	LED, gelb
Normenkonformität	
EMV gemäß	IEC / EN 60947-5-2:2004
Normen	IEC / EN 60947-5-2:2004
Umgebungsbedingungen	
Umgebungstemperatur	-25 ... 70 °C (248 ... 343 K)
Lagertemperatur	
Mechanische Daten	
Anschluss (systemseitig)	Käfigzugfederklemmen
Aderquerschnitt (systemseitig)	1,5/2,5 mm ² flexibel/starr
Gehäusematerial	PBT
Stirnfläche	PBT
Schutzart	IP65
Allgemeine Informationen	
Einsatz im explosionsgefährdeten Bereich	siehe Betriebsanleitung
Kategorie	3G; 3D

Anschluss:

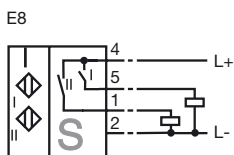

2006-06-27 - 186051_GER.xml

ATEX 3G (nA)

Betriebsanleitung

Geratekategorie 3G (nA)

Richtlinienkonformitat

Normenkonformitat

CE-Kennzeichnung

Ex-Kennzeichnung

Allgemeines

Installation, Inbetriebnahme

Instandhaltung, Wartung

Besondere Bedingungen

Maximaler Laststrom I_L

Maximale Betriebsspannung U_{Bmax}

Maximale zulassige Umgebungstemperatur T_{Umax}

bei $U_{Bmax}=30$ V, $I_L=100$ mA

bei $U_{Bmax}=30$ V, $I_L=50$ mA

bei $U_{Bmax}=30$ V, $I_L=25$ mA

Schutz vor mechanischen Gefahren

Schutz vor UV-Licht

Anschlusse fur externe Leiter

Leitungseinfuhrung

Elektrische Betriebsmittel fur explosionsgefahrdete Bereiche

zur Verwendung in explosionsgefahrdeten Bereichen von Gas, Dampf, Nebel
94/9/EG

EN 60079-15:2003

Zundschutzart "n"

Einschrankung durch nachfolgend genannte Bedingungen

CE

Ex II 3G EEx nA IIC T6 X

Das Betriebsmittel ist entsprechend den Angaben im Datenblatt und dieser Betriebsanleitung zu betreiben.

Die im Datenblatt angegebenen Daten werden durch diese Betriebsanleitung eingeschrankt! Die Besonderen Bedingungen sind zu beachten!

Die fur die Verwendung bzw. den geplanten Einsatzzweck zutreffenden Gesetze bzw. Richtlinien und Normen sind zu beachten.

An Betriebsmitteln, welche in explosionsgefahrdeten Bereichen betrieben werden, darf keine Veranderung vorgenommen werden.

Reparaturen an diesen Betriebsmitteln sind nicht moglich.

Der maximal zulassige Laststrom ist auf Werte entsprechend nachfolgender Auflistung beschrankt. Hohere Laststrome und Lastkurzschluss sind nicht zulassig.

Die maximal zulassige Betriebsspannung U_{Bmax} ist auf Werte entsprechend nachfolgender Auflistung beschrankt, Toleranzen sind nicht zulassig.

abhangig von dem Laststrom I_L und der max. Betriebsspannung U_{Bmax} .

Angaben sind nachfolgender Auflistung zu entnehmen.

42 °C

46 °C

47 °C

Der Sensor darf **KEINER** mechanischen Gefahr ausgesetzt werden.

Der Sensor und die Anschlussleitung sind vor schadlicher UV-Strahlung zu schutzen. Dies kann durch Verwendung in Innenraumen erreicht werden.

Die Anschlussleitung darf nicht unter Spannung getrennt werden!

Klemmanschluss: minimaler Leiterquerschnitt: 0,5 mm², maximaler Leiterquerschnitt: 2,5 mm².

Die Leitungseinfuhrung muss eine Zugentlastung und einen Schutz vor Verdrehen sicherstellen.

Der im Datenblatt angegebene Schutzgrad nach EN 60529 ist zu gewahrleisten. Die Leitungseinfuhrung muss so ausgefuhrt sein, dass keine scharfen Kanten die Leitung beschadigen und der Schutzgrad des Sensors nicht beeintrachtigt wird. Die Leitungseinfuhrung muss ubereinstimmen mit der zutreffenden Europaischen Norm fur Industriekabel- und Leitungseinfuhrungen. Zusatzlich mussen im Fall von flexiblen Leitungen die Einfuhrungsstellen Abrundungen uber einen Winkel von mindestens 75° mit einem Radius (R) haben, der wenigstens ein Viertel des Durchmessers des maximal fur die Einfuhrung zulassigen Leitung hat, aber nicht groer als 3 mm sein muss.

ATEX 3D

Betriebsanleitung

Geratekategorie 3D

Richtlinienkonformitat
Normenkonformitat

CE-Kennzeichnung

Ex-Kennzeichnung
Allgemeines

Installation, Inbetriebnahme

Instandhaltung, Wartung

Besondere Bedingungen

Maximaler Laststrom I_L

Maximale Betriebsspannung U_{Bmax}

Maximale Erwarmung

bei $U_{Bmax}=30\text{ V}$, $I_L=100\text{ mA}$

bei $U_{Bmax}=30\text{ V}$, $I_L=50\text{ mA}$

bei $U_{Bmax}=30\text{ V}$, $I_L=25\text{ mA}$

Schutz vor mechanischen Gefahren

Anschlusse fur externe Leiter

Leitungseinfuhrung

Elektrische Betriebsmittel fur explosionsgefahrdete Bereiche

zur Verwendung in explosionsgefahrdeten Bereichen mit nichtleitendem brennbarem Staub

94/9/EG

EN 50281-1-1

Schutz durch Gehause

Einschrankung durch nachfolgend genannte Bedingungen

CE I

Ex II 3D IP65 T 98 °C X

Das Betriebsmittel ist entsprechend den Angaben im Datenblatt und dieser Betriebsanleitung zu betreiben.

Die im Datenblatt angegebenen Daten werden durch diese Betriebsanleitung eingeschrankt ! Die besonderen Bedingungen sind einzuhalten!

Die fur die Verwendung bzw. den geplanten Einsatzzweck zutreffenden Gesetze bzw. Richtlinien und Normen sind zu beachten.

An Betriebsmitteln, welche in explosionsgefahrdeten Bereichen betrieben werden, darf keine Veranderung vorgenommen werden.

Reparaturen an diesen Betriebsmitteln sind nicht moglich.

Der maximal zulassige Laststrom ist auf Werte entsprechend nachfolgender Auflistung beschrankt.

Hohere Laststrome und Lastkurzschluss sind nicht zulassig.

Die maximal zulassige Betriebsspannung U_{Bmax} ist auf Werte entsprechend nachfolgender Auflistung beschrankt, Toleranzen sind nicht zulassig

abhangig von dem Laststrom I_L und der max. Betriebsspannung U_{Bmax} .

Angaben sind nachfolgender Auflistung zu entnehmen. In der Ex-Kennzeichnung des Betriebsmittels ist die max. Oberflachentemperatur bei max. Umgebungstemperatur angegeben.

28 °C

24 °C

23 °C

Der Sensor darf mechanisch nicht beschadigt werden.

Die Anschlussleitung darf nicht unter Spannung getrennt werden!

Klemmanschluss: minimaler Leiterquerschnitt: 0,5 mm², maximaler Leiterquerschnitt: 2,5 mm².

Die Leitungseinfuhrung muss eine Zugentlastung und einen Schutz vor Verdrehen sicherstellen.

Der im Datenblatt angegebene Schutzgrad nach EN 60529 ist zu gewahrleisten. Die Leitungseinfuhrung muss so ausgefuhrt sein, dass keine scharfen Kanten die Leitung beschadigen und der Schutzgrad des Sensors nicht beeintrachtigt wird. Die Leitungseinfuhrung muss ubereinstimmen mit der zutreffenden Europaischen Norm fur Industriekabel- und Leitungseinfuhrungen. Zusatzlich mussen im Fall von flexiblen Leitungen die Einfuhrungsstellen Abrundungen uber einen Winkel von mindestens 75° mit einem Radius (R) haben, der wenigstens ein Viertel des Durchmessers des maximal fur die Einfuhrung zulassigen Leitung hat, aber nicht groer als 3 mm sein muss.