



Marque de commande

RL32-54/32/73c/82b

Cellule en mode reflex avec filtre polarisant
avec connecteur M12 en matière plastique, 4 broches

Caractéristiques

- Traitement antireflet par un filtre polarisant
- Caractéristiques optiques performantes
- Sortie optique en verre inrayable, résistante aux solvants
- Forme allongée, spécialement conçue pour les techniques de stockage et de manutention

Dimensions

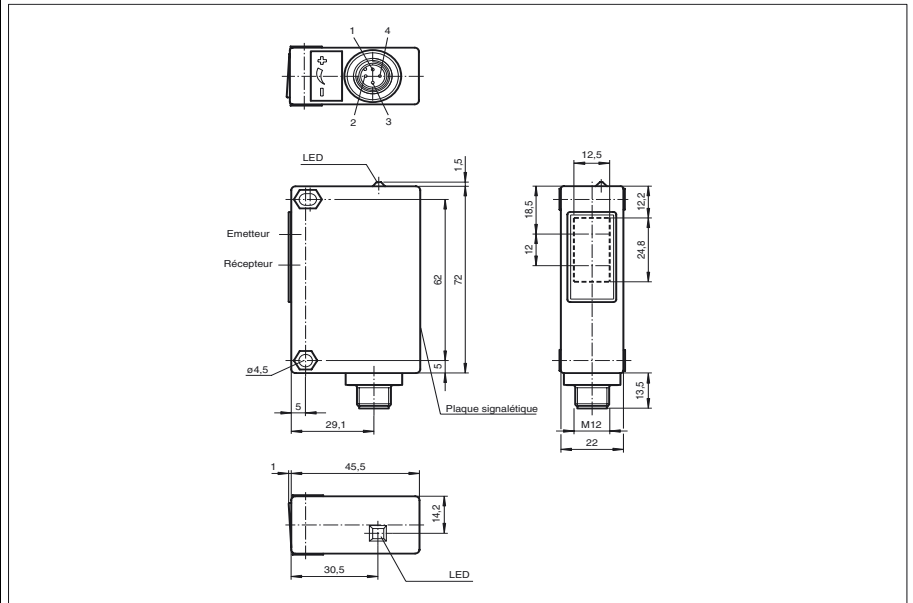

Raccordement électrique

Option : /32/82b

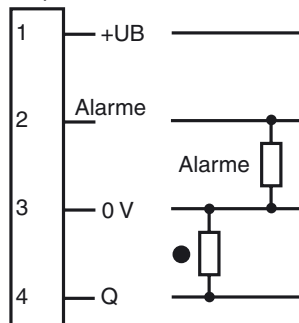

- = commutation "claire"
- = commutation "foncé"

Caractéristiques techniques

Caractéristiques générales

Domaine de détection d'emploi	0,1 ... 4 m
Distance du réflecteur	0,1 ... 4 m
Domaine de détection limite	8 m (avec réflecteur H85)
Emetteur de lumière	LED
Agréments	CE
Type de lumière	rouge, lumière modulée
Diamètre de la tache lumineuse	env. 200 mm pour un domaine de détection 4000 mm
Angle total du faisceau	env. 3 °
Limite de la lumière ambiante	80000 Lux

Éléments de visualisation/réglage

Visual. état de commutation	LED jaune : allumée si le faisceau est libre, clignote si est insuffisante la réserve de fonction
-----------------------------	---

Caractéristiques électriques

Tension d'emploi	10 ... 30 V DC
Ondulation	10 %
Consommation à vide I_0	40 mA pour 30 V C.C.

Sortie

Sortie réserve de fonction	1 PNP, désactivée si la réserve de fonction est insuffisante
Mode de commutation	commutation "forcé"
Sortie signal	1 sortie PNP, protégée contre les courts-circuits et l'inversion de polarité, collecteur ouvert
Tension de commutation	30 V DC
Courant de commutation	max. 200 mA
Fréquence de commutation f	250 Hz
Temps d'action	2 ms

Conformité aux normes

Normes	EN 60947-5-2
--------	--------------

Conditions environnementales

Température ambiante	-20 ... 60 °C (253 ... 333 K)
Température de stockage	-20 ... 60 °C (253 ... 333 K)

Caractéristiques mécaniques

Mode de protection	IP65
Raccordement	connecteur en matière plastique M12 x 1, 4 broches
Matériau	
Boîtier	Terluran GV15
Sortie optique	verre
Masse	60 g

Courbes/

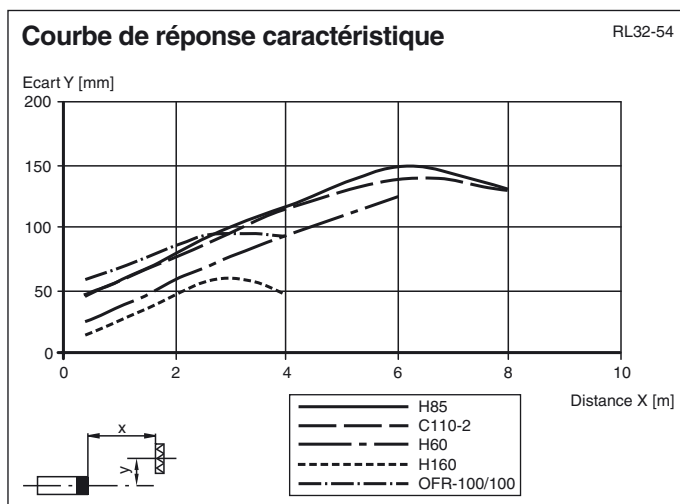

Intensité relative de la lumière reçue

Type du réflecteur :

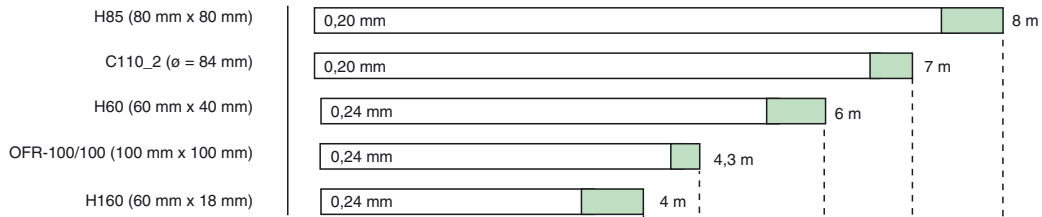

Réserve de fonctionnement

- Réserve de fonctionnement > 2
- Réserve de fonctionnement < 2

