

Komfortserie
15 mm inbyggbar

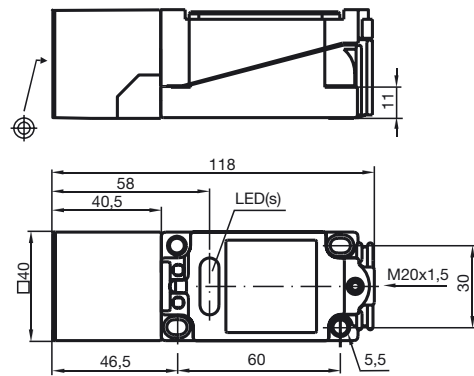

Allmänna data	
Utgångs funktion	PNP slutande
Känslavstånd s_n	15 mm
Installation	inbyggbar
Utgångs typ	DC
Garanterat känslavstånd s_a	0 ... 12,15 mm
Reduktionsfaktor r_{AI}	0,3
Reduktionsfaktor r_{Cu}	0,25
Reduktionsfaktor r_{V2A}	0,75
Specifikationer	
Arbetsspänning U_B	10 ... 60 V
Kopplingsfrekvens f	0 ... 150 Hz
Hysteres H	1 ... 10 typ. 5 %
Polaritetsskydd	Skyddad mot felaktig polaritet
Kortslutningsskydd	pulserande
Spänningsfall U_d	$\leq 2,8$ V
Dimensioneringsdata	
Arbetsström I_L	0 ... 200 mA
Läckström I_r	0 ... 0,5 mA typ. 0,01 mA
Tomgångsström I_0	≤ 10 mA
Driftspänningsvisning	LED grön
Funktions indikering	LED, gul
Normkonformitet	
Normer	IEC / EN 60947-5-2:2004
Omgivningsförhållande	
Omgivningstemperatur	-25 ... 70 °C (248 ... 343 K)
Lagringstemperatur	-25 ... 85 °C (248 ... 358 K)
Mekaniska data	
Anslutnings typ	Klämutrymme
Ledartvärsnitt	taktad upp till 2,5 mm ²
Kapslingsmaterial	PBT
Avkännings yta	PBT
Skyddsklass	IP67
Allmän information	
Användning i explosionsfarligt område	se bruksanvisning
Kategori	3D

Anslutning:

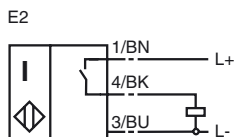

2004-02-13 15:26 - 2006-06-28 - 127787_SWE.xml

ATEX 3D

Bruksanvisning D

Apparatkategori 3D

Direktiv
Normkonformitet

CE-märkning

Ex-märkning

Allmänt

Installation, idrifttagning

Underhåll

Speciella förutsättningar

Maximal arbetsström I_L Maximal driftspänning U_{Bmax}

Maximal uppvärmning

vid $U_{Bmax}=60$ V, $I_L=200$ mAvid $U_{Bmax}=60$ V, $I_L=100$ mAvid $U_{Bmax}=30$ V, $I_L=200$ mAvid $U_{Bmax}=30$ V, $I_L=100$ mA

Stickkontakt

Skydd mot mekaniska skador

Anslutning för externa ledare

Ledningsinförande

Elektriska apparater för explosionsfarliga områden

för användning i explosionsfarliga områden med icke ledande, brännbart damm 94/9/EG

EN 50281-1-1
Skyddas av kapsling
Begränsning genom nedan angivna villkor

CE

 II 3D IP67 T 113 °C X

Apparaten skall användas i enlighet med vad som anges i databladet och i denna bruksanvisning.

Värden som anges i databladet begränsas av denna bruksanvisning. Dessa speciella villkor skall beaktas.

De lagar, direktiv och normer, som gäller för den planerade användningen skall beaktas.

Inga ändringar får göras på apparater, som används i explosionfarliga områden. Dessa apparater får inte repareras.

Den maximalt tillåtna belastningsströmmen är begränsad till angivna värden i nedanstående lista.

Högre belastningsströmmar eller kortslutningsströmmar är inte tillåtna.

Den maximalt tillåtna driftspänningen U_{Bmax} är begränsad till angivna värden i nedanstående lista. Toleranser är inte tillåtna.Beroende på belastningsströmmen I_L och max. driftspänning U_{Bmax} .

Uppgifter finns i nedanstående lista. Apparatsens maximala ytemperatur vid max. omgivningstemperatur, är angiven på ex-märkningen.

43 °C

39 °C

27 °C

24 °C

Stickkontakten får inte dras ut när apparaten är spänningssatt. Apparaten skall märkas på följande sätt: "FÅR EJ FRÅNSKILJAS UNDER SPÄNNING" Vid frångående stickkontakt skall nedsmutsning av kontaktens inre delar förhindras (dvs. sådana delar som ej är åtkomliga när kontakten är ansluten).

Sensorn får inte utsättas för mekanisk skada.

Klämanslutning: minsta ledningsdiameter: 0,5 mm², maximal ledningsdiameter: 2,5 mm². Ledarnas ändrar skall utföras med ledarändhylsor.

Ledningsinförandet skall säkerställa en dragavlastning och ett förvriddningsskydd.

Den skyddsklass EN 60529, som anges i faktabladet skall säkerställas.

Ledningsinförandet skall vara utformat på ett sådant sätt att inga skarpa kanter skadar ledningarna och att sensorns skyddsgrad inte påverkas.

Ledningsinförandet skall stämma överens med den gällande europeiska normen för industrikabelinföranden. Vid flexibla ledningar skall därutöver insticksställena ha avrundningar på minst 75° med en radie (R), som är minst en fjärdedel av diametern på den för införandet maximalt tillåtna ledningen, men inte större än 3 mm.