

" Power Rail " sans trame, y compris des rails en aluminium et un couvercle, 3 conducteurs

Caractéristiques

- Insert à 3 conducteurs plaqués or au sein d'un rail DIN de 35 mm selon EN 60715
- Procure l'alimentation en CC à tous les modules du système K encliquetés
- Longueur standard 2 m, raccourcissement possible ... la longueur voulue
- Élimine le câblage en chaîne des alimentations des modules

Dimensions

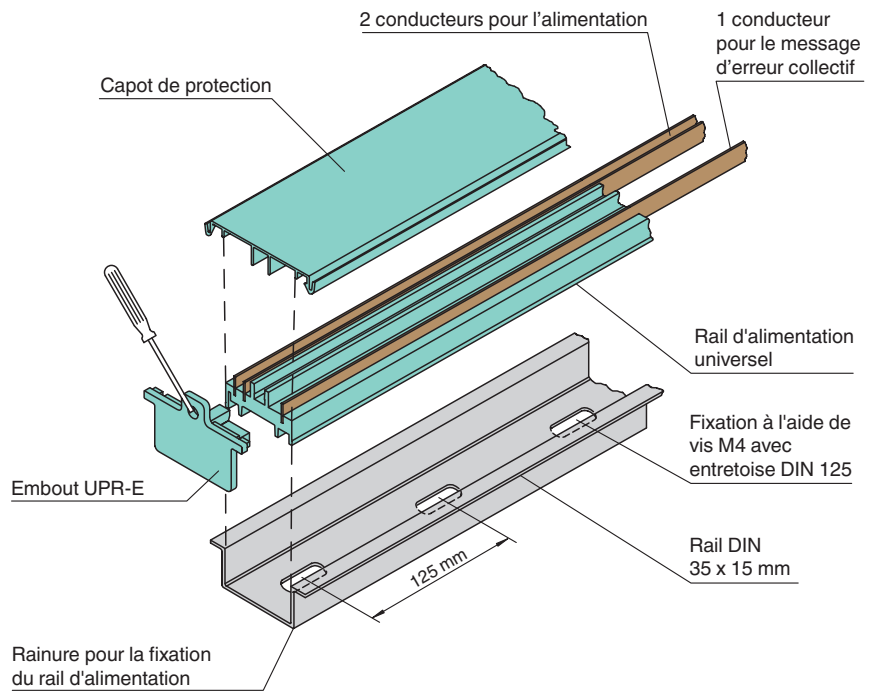

Caractéristiques techniques

Caractéristiques électriques	
Tension assignée	24 V DC
Courant assigné	4 A
Conditions environnementales	
Température ambiante	-20 ... 60 °C (-4 ... 140 °F)
Caractéristiques mécaniques	
Dimensions	35 x 15 x 2000 mm
Fixation	montage sur un rail DIN de 35 mm selon DIN EN 60715
Accessoires	
désignation	accessoires en option†: - capuchon d'extrémité UPR-E - entretoise d'isolation UPR-I

Fonction

Le rail d'alimentation universel est constitué d'un insert en plastique avec des conducteurs plaqués or intégrés dans un rail DIN de 35 mm ; il permet également d'alimenter les composants.

Il dispose de deux conducteurs pour l'alimentation et d'un conducteur pour le signal de message collectif d'erreur.

Il réduit les coûts de maintenance et de câblage car il n'est plus nécessaire d'enchaîner les câbles. Il simplifie également toute extension ; il vous suffit d'encliqueter le nouveau module lorsque vous êtes prêt à étendre un système.

Il est fourni en segments de 2 mètres ; cependant, il peut être découpé à n'importe quelle longueur.

Il est fourni avec deux capuchons d'extrémité UPR-E. Il est possible de commander séparément d'autres capuchons d'extrémité.

Le rail d'alimentation universel peut être monté dans la zone 2, avec les modules du système K.



Couvercle vide, segments ouverts du rail d'alimentation. Utiliser le couvercle fourni. Ainsi, le rail d'alimentation sera protégé contre la pollution. De même, cela préviendra tout contact avec les éléments conducteurs du rail d'alimentation.