



Marque de commande

REF-MCLIP15HT

Réflecteur avec Microstructure, rond \varnothing 15 mm, à clipser, applications à haute température

Caractéristiques

- Montage simple avec fixation par enfi-chage
- Microstructure
- Avec gamme de température aug-mentée jusqu'à 110 °C (230 °F)

Dimensions

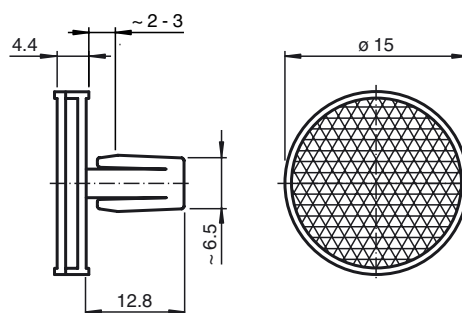

Caractéristiques techniques

Caractéristiques générales

Forme constructive	Rond
Tripel gabarit	env. 0,8 mm

Conditions environnantes

Température ambiante	-20 ... 110 °C (-4 ... 230 °F)
----------------------	--------------------------------

Caractéristiques mécaniques

Dimensions	diamètre : 15 mm
Fixation	Clipser