



### Marque de commande

**REF-CLIP50HT**

Réflecteur, rond  $\varnothing$  50 mm, à clipser, applications à haute température

### Caractéristiques

- Montage simple avec fixation par enfonçage
- Avec gamme de température augmentée jusqu'à 110 °C (230 °F)

### Dimensions

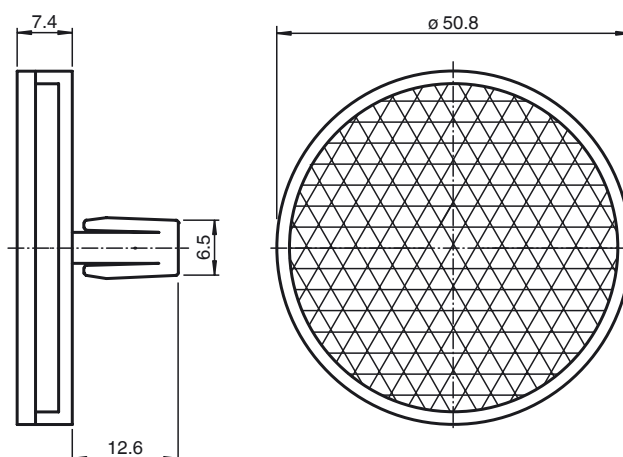

### Caractéristiques techniques

#### Caractéristiques générales

Forme constructive Rond

#### Conditions environnementales

Température ambiante -20 ... 110 °C (-4 ... 230 °F)

#### Caractéristiques mécaniques

Dimensions diamètre : 50 mm

Fixation Clipser