

Marque de commande

REF-CLIP40

Réflecteur, rectangulaire 40 mm x 23.5 mm, à clipser

Caractéristiques

- Montage simple avec fixation par enfi-chage

Dimensions

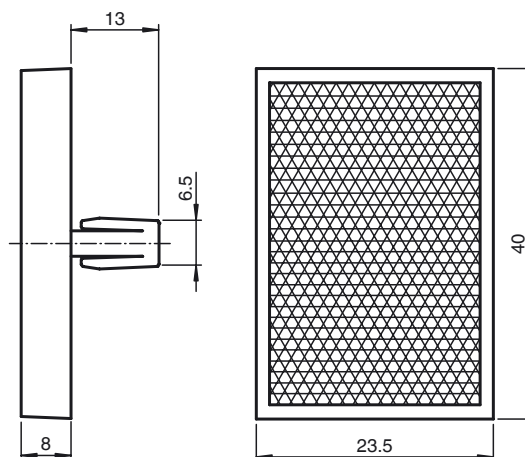

Caractéristiques techniques

Caractéristiques générales

Forme constructive rectangulaire

Conditions environnementales

Température ambiante -20 ... 85 °C (-4 ... 185 °F)

Caractéristiques mécaniques

Matériau PMMA/ABS

Dimensions 40 mm x 23,5 mm x 8 mm

Fixation Clipser