



### Marque de commande

**RT3 X 100**

Film réflecteur

### Caractéristiques

- Film rétro-réflécteur, prédécoupé, cubique en coin
- 150 rouleaux disponibles
- Découpable

### Dimensions

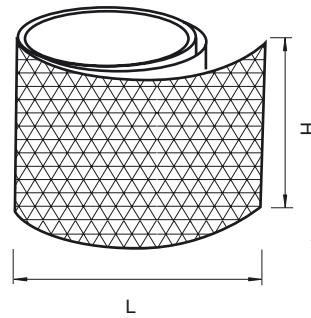

### Caractéristiques techniques

#### Caractéristiques générales

Forme constructive rectangulaire

#### Conditions environnementales

Température ambiante -20 ... 82,22 °C (-4 ... 180 °F)

#### Caractéristiques mécaniques

Dimensions 76,2 x 2 540 mm (3 x 100 po)

Fixation adhésif

Stockage stocker dans un endroit sec et frais

### Remarque

#### Reflectors

Polarized retro-reflective sensors must use corner-cube reflectors.

Microstructure, corner-cube reflectors are used with laser retro-reflective sensors that have short sensing distances.