



Marque de commande

RT2 X 100

Film réflecteur

Caractéristiques

- Film rétro-réflecteur, prédécoupé, cubique en coin
- 150 rouleaux disponibles
- Découpable

Dimensions

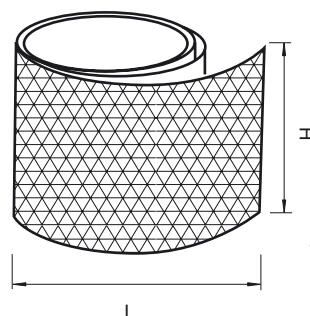

Caractéristiques techniques

Caractéristiques générales

Forme constructive rectangulaire

Conditions environnementales

Température ambiante -20 ... 82,22 °C (-4 ... 180 °F)

Caractéristiques mécaniques

Dimensions 50,8 x 2 540 mm (2 x 100 po)

Fixation adhésif

Stockage stocker dans un endroit sec et frais

Remarque

Reflectors

Polarized retro-reflective sensors must use corner-cube reflectors.

Microstructure, corner-cube reflectors are used with laser retro-reflective sensors that have short sensing distances.