



Marque de commande

RC10-14-N3

Caractéristiques

- Diamètre intérieur 10 mm
- Bistable
- Détection de sens

Connection

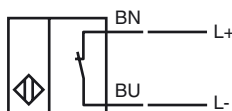

Dimensions

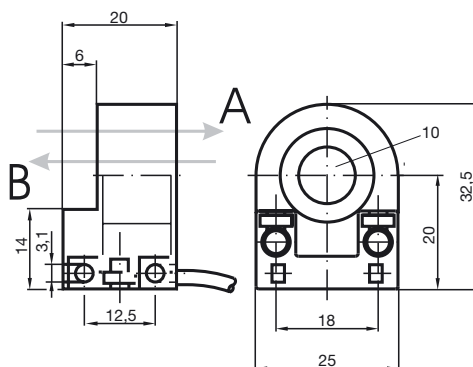

Caractéristiques techniques

Caractéristiques générales

| | |
|--------------------------------------|----------------|
| Fonction de l'élément de commutation | NAMUR bistable |
| Montage | |
| Polarité de sortie | NAMUR |
| Diamètre intérieur | 10 mm |
| Cylindre de mesure | |
| Diamètre | 2,5 mm |
| Longueur | 3 mm |
| Sphère de mesure | |
| Matériau | 9S20K |

Valeurs caractéristiques

| | | |
|---|-------|-----------------------------------|
| Tension assignée d'emploi | U_o | 8,2 V (R_i env. 1 k Ω) |
| Course différentielle | H | typ. 1 % |
| Protection contre l'inversion de polarité | | protégé |
| Consommation en courant | | |
| Passage B | | 3 mA |
| Passage A | | 1 mA |
| Retard à la disponibilité | t_v | ≤ 5 ms |

Valeurs caractéristiques pour la sécurité fonctionnelle

| | |
|-------------------------------|--------|
| MTTF _d | 2144 a |
| Durée de mission (T_M) | 20 a |
| Couverture du diagnostic (DC) | 0 % |

Conditions environnementales

| | |
|----------------------|--------------------------------|
| Température ambiante | -20 ... 100 °C (-4 ... 212 °F) |
|----------------------|--------------------------------|

Caractéristiques mécaniques

| | |
|----------------------|----------------------|
| Type de raccordement | câble PVC , 2 m |
| Section des fils | 0,14 mm ² |
| Matériau du boîtier | PBT |
| Mode de protection | IP67 |

Informations générales

| | |
|--|--------------------|
| utilisation en zone à risque d'explosion | voir mode d'emploi |
| catégorie | 2G |

conformité de normes et de directives

| | |
|-----------------------|---|
| Conformité aux normes | |
| NAMUR | EN 60947-5-6:2000 IEC 60947-5-6:1999 |
| Normes | EN 60947-5-2:2007 IEC 60947-5-2:2007 |

Agréments et certificats

| | |
|------------------|--------------------------------|
| Agrément FM | |
| Control Drawing | 116-0165F |
| Agrément UL | cULus Listed, General Purpose |
| Homologation CSA | cCSAus Listed, General Purpose |

Date de publication: 2013-02-07 18:12 Date d'édition: 2013-02-07 051666_fra.xml

ATEX 2G

mode d'emploi

catégorie de matériel 2G

Conformité aux directives

Conformité aux normes

sigle CE

sigle Ex

Attestation CE de type

Type correspondant

capacité interne efficace C_i

inductance interne efficace L_i

Généralités

température ambiante maximale admissible

installation, mise en service

entretien, maintenance

conditions particulières

Appareils électriques pour les zones à risque d'explosion

pour l'emploi dans les zones à risque de déflagration en milieu de gaz, vapeur, brouillard

94/9/EG

EN 60079-0:2009, EN 60079-11:2007

type de protection anti-déflagration sécurité intrinsèque

Restrictions par les conditions suivantes

 0102

 II 2G Ex ia IIC T6 Gb

PTB 99 ATEX 2128 X

RC10-...-N3...

≤ 90 nF ; La longueur de câble prise en compte est de 10 m.

≤ 120 μH ; La longueur de câble prise en compte est de 10 m.

Le matériel doit être exploité selon les indications dans le feuillet technique et cette notice d'instructions. Tenir compte du certificat CE d'homologation-type. les conditions spécifiques doivent être respectées!

Concernant les plages de température, en fonction de la classe de température, se référer au certificat CE d'homologation-type.

Veiller au respect des lois ou des directives et normes applicables aux domaines d'utilisation respectifs. La sécurité intrinsèque n'est garantie que dans le cas où l'interconnexion est réalisée avec un outillage associé approprié et en conformité avec la validation correspondante.

Aucune modification ne doit être effectuée sur les appareils électriques fonctionnant en zone explosible.

La réparation des appareils n'est pas possible.