

Montaggio diretto su motore standard
Attivo a destra
Rispetta le normative CE relative alle macchine

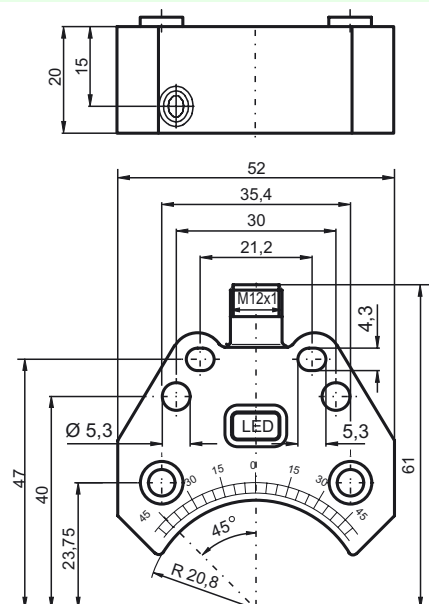

Dati generali	
Funzione di un elemento di commutazione	Contatto NO PNP
Distanza di comando misura s_n	3 mm
Montaggio incorporato	incorporabile
Distanza di comando sicura s_a	0 ... 2,43 mm
Fattore di riduzione r_{AI}	0,5
Fattore di riduzione r_{Cu}	0,4
Fattore di riduzione r_{V2A}	1
Fattore di riduzione r_{S137}	1,2
Dati specifici	
Tensione di esercizio U_B	10 ... 30 V
Frequenza di commutazione f	0 ... 500 Hz
Isteresi H	tipico 5 %
Protezione da scambio di polarità	Tutte le linee
Protezione da cortocircuito	a fasi
Caduta di tensione U_d	≤ 3 V
Dati dimensionamenti	
Corrente di esercizio I_L	0 ... 200 mA
Corrente residua I_r	0 ... 0,5 mA tipico 0,1 μ A a 25 °C
Corrente a vuoto I_0	≤ 25 mA
Indicatore della tensione di esercizio	LED, verde
Display stato elettrico	LED, giallo
Conformità alle norme	
EMC secondo	EN 60947-5-2
Norme	EN 60947-5-2
Condizioni ambientali	
Temperatura ambiente	-25 ... 70 °C (248 ... 343 K)
Temperatura di magazzinaggio	-40 ... 85 °C (233 ... 358 K)
Dati meccanici	
Tipo di collegamento	V1-Spina dell'apparecchio
Materiale della scatola	PBT
Superficie anteriore	PBT
Classe di protezione	IP67
Note	Montaggio su azionamento

Allacciamento:

