



Objednací název

NJ10-30GM50-E2-V

Vlastnosti

- Pouzdro z ušlechtilé oceli
- Rozsah stejnosměrného provozního napětí 10 V ... 60 V

Připojení

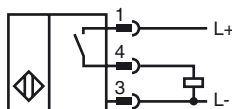

Pořizovací

BF 30

Montážní příruba, 30 mm

EXG-30

Držák pro rychlou montáž, sřpevným dorazem

Rozměry

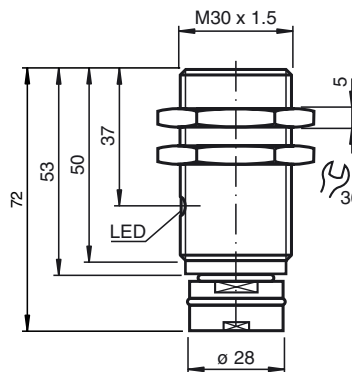

Technická data

Všeobecné specifikace

Funkce spínacího prvku	PNP spínací kontakt
Spínací vzdálenost	s_n 10 mm
Montáž	v jedné rovině
Polarita výstupu	spínání kladným pólem
Pracovní rozsah	s_a 0 ... 8,1 mm
Redukční součinitel r_{Al}	0,32
Redukční součinitel r_{Cu}	0,32
Redukční součinitel $r_{nerez\ ocel\ 1.4301}$	0,72
Redukční součinitel r_{mosaz}	0,43

Charakteristické hodnoty

Provozní napětí	U_B 10 ... 60 V
Spínací frekvence	f 0 ... 650 Hz
Hystereze	H 1 ... 15 typ. 5 %
Ochrana proti přepólování	ochrana proti přepólování
Ochrana proti zkratu	pulsní kontrola
Pokles napětí	U_d $\leq 2,8$ V
Provozní proud	I_L 0 ... 200 mA
Zbytkový proud	I_r 0 ... 0,5 mA typ. 0,01 mA
Proud naprázdno	I_0 ≤ 9 mA
Indikace stavu sepnutí	LED dioda, žlutá

Okolní podmínky

Teplota okolí	-25 ... 70 °C (-13 ... 158 °F)
Teplota při skladování	-25 ... 85 °C (-13 ... 185 °F)

Mechanické specifikace

Typ připojení	Přírubová zástrčka Serie 717, 5pólová
Materiál pouzdra	ušlechtilá ocel 1.4305 / AISI 303
Čelní plocha	Polybutyltereftalát
Třída ochrany	IP67

Shoda s normami a směrnici

Soulad s normami	
Normy	EN 60947-5-2:2007 IEC 60947-5-2:2007

Schválení a certifikáty

Schválení UL	cULus Listed, General Purpose
Schválení CSA	cCSAus Listed, General Purpose
Schválení CCC	S osvědčením China Compulsory Certification (CCC)