

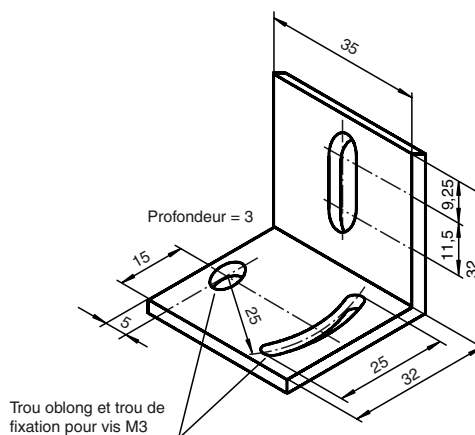

Dimensions



Marque de commande

OMH-GL

Équerre de fixation pour fibre optique
en fibres de verre

Caractéristiques

- équerre de fixation
- Utilisable avec fibres optiques en verre
- Montage simple et rapide

Caractéristiques techniques

Caractéristiques mécaniques

Matériau	Aluminium
Masse	ca. 20 g

Convient pour séries

Série	Fibre optique en fibres de verre
-------	----------------------------------