

Série confort  
 Largeur de fente 3,5 mm

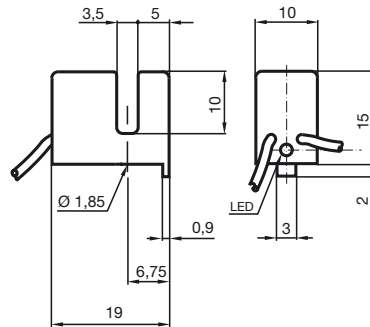

<b>Caractéristiques générales</b>	
Fonction de l'élément de commutation	PNP à fermeture
Largeur de fente	3,5 mm
Degré de pénétration (radiale)	5 ... 7 typ. 6 mm
<b>Montage</b>	
<b>Valeurs caractéristiques</b>	
Tension assignée d'emploi $U_o$	8 V
Tension d'emploi $U_B$	10 ... 30 V
Fréquence de commutation $f$	0 ... 2000 Hz
Protection contre l'inversion de polarité	protégé
Protection contre les courts-circuits	pulsé
Chute de tension $U_d$	$\leq 3$ V
Courant d'emploi $I_L$	0 ... 100 mA
Consommation à vide $I_o$	$\leq 15$ mA
Visualisation de l'état de commutation	LED jaune
<b>Conformité aux normes</b>	
CEM selon	IEC / EN 60947-5-2:2004
<b>Environnement</b>	
Température ambiante	-25 ... 70 °C (248 ... 343 K)
<b>Caractéristiques mécaniques</b>	
Raccordement	0,5 m fils LIY
Section des fils	0,14 mm <sup>2</sup>
Matériau du boîtier	PBT
Protection	IP67

**Raccordement:**

