

Komfortní řada
20 mm ne v jedné rovině

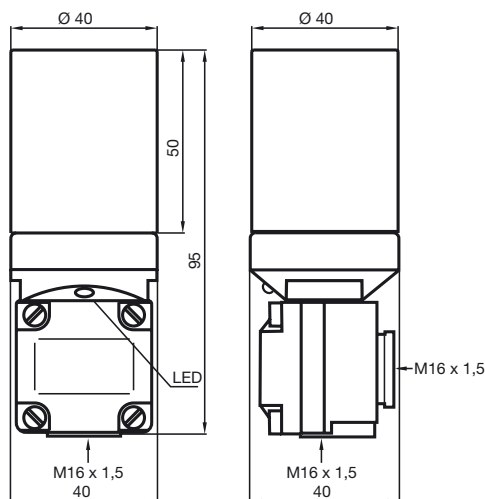

Všeobecné údaje	
Funkce spínacího prvku	PNP člen nonekvivalence
Spínací vzdálenost s_n	20 mm
Montáž	ne v jedné rovině
Pracovní rozsah s_a	0 ... 16,2 mm
Redukční součinitel r_{Al}	0,4
Redukční součinitel r_{Cu}	0,3
Redukční součinitel $r_{nerez\ ocel\ V2A}$	0,85
Charakteristické hodnoty	
Provozní napětí U_B	10 ... 30 V
Spínací frekvence f	0 ... 100 Hz
Ochrana proti přepólování	ochrana proti přepólování
Ochrana proti zkratu	pulsní kontrola
Úbytek napětí U_d	≤ 3 V
Provozní proud I_L	0 ... 200 mA
Proud naprázdno I_0	≤ 20 mA
Indikace spínacího stavu	LED dioda, žlutá
Soulad s normami	
Normy	IEC / EN 60947-5-2:2004
Podmínky okolního prostředí	
Teplota okolního prostředí	-25 ... 70 °C (248 ... 343 K)
Mechanické parametry	
Typ připojení	Prostor svorky
Průřez žíly vodiče	až 2,5 mm ²
Materiál pouzdra	Polybutylterefalát
Čelní plocha	Polybutylterefalát
Stupeň krytí	IP67

Připojení:

A2

