

## XL<sup>3</sup> 800

комплектующие для распределительных систем и лицевые панели для аппаратов на монтажной плате DPX 125, 160 и 250 ER

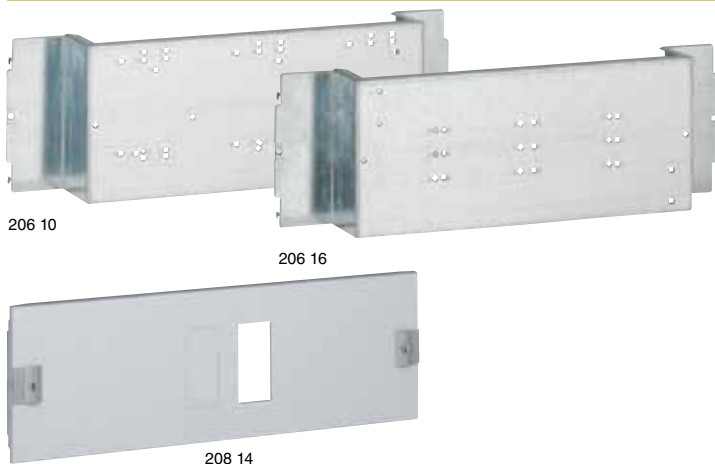

Упак.	Кат. №
	Кол-во модулей
	24      36
1	206 10    206 60
1	206 12    206 62
1	206 14
1	206 16

### Монтажные платы для аппаратов с подключением спереди

Монтаж на монтажных стойках

#### Аппараты в вертикальной позиции

Для комплектов от 1 до 3 DPX 125, DPX 160 или DPX 250 ER  
Для комплектов от 1 до 3 DPX 125, DPX 160 или DPX 250 ER с блоком дифференциальной защиты, подключенным снизу

#### Аппараты в горизонтальной позиции

Для 1 DPX 125 или DPX 160 с блоком диф. защиты или без него  
Для 1 DPX 250 ER с блоком дифференциальной защиты или без него

### Монтажные платы для устройства ввода резерва

Аппараты в вертикальной позиции с ручным управлением  
Для 2 DPX 160  
Для 2 DPX 250 ER

	24 модуля
1	206 64
1	206 66

### Металлические лицевые панели

#### Аппараты в вертикальной позиции

Только для комплекта от 1 до 3 DPX с замком на 1/4 оборота<sup>(1)</sup> с нетеряемыми винтами<sup>(2)</sup>

Для комплекта от 1 до 3 DPX с блоком дифференциальной защиты подключенным снизу с замком на 1/4 оборота<sup>(1)</sup> с нетеряемыми винтами<sup>(2)</sup>

#### Аппараты в горизонтальной позиции

Для 1 DPX 125 с блоком дифференциальной защиты или без него с замком на 1/4 оборота<sup>(1)</sup> с нетеряемыми винтами<sup>(2)</sup>

Для 1 DPX 160 с блоком дифференциальной защиты или без него с замком на 1/4 оборота<sup>(1)</sup> с нетеряемыми винтами<sup>(2)</sup>

Для 1 DPX 250 ER с блоком дифференциальной защиты или без него с замком на 1/4 оборота<sup>(1)</sup> с нетеряемыми винтами<sup>(2)</sup>

#### Для УВР, расположенного вертикально

Для 2 DPX 160 или 2 DPX 250 ER на винтах<sup>(2)</sup>

	Кол-во модулей
	24      36
1	208 10    209 60
1	208 12    209 62
1	208 14
1	208 15
1	208 16
1	208 10

### Заглушка для лицевой панели

Для DPX 125 с блоком дифференциальной защиты снизу или без него  
Для DPX 160 с блоком дифференциальной защиты снизу или без него  
Для DPX 250 ER с блоком дифференциальной защиты снизу или без него

(1) Для монтажа и опломбирования  
(2) Шарниры Кат. № 209 59 (факультативно)

## XL<sup>3</sup> 800

монтаж аппаратов DPX 125, 160 и 250 ER фиксированной версии, с подключением спереди

### ■ Принцип монтажа

Установка и крепление платы непосредственно на монтажных стойках

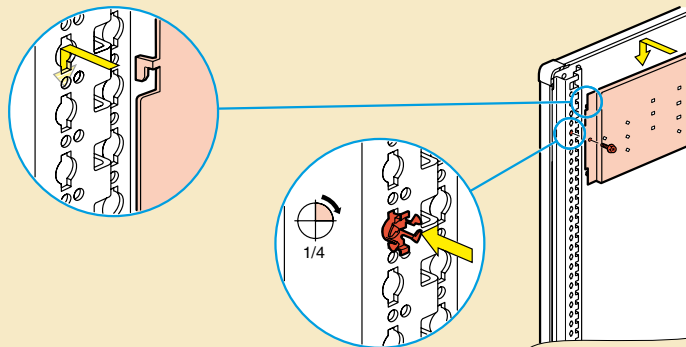

### Аппарат в вертикальной позиции

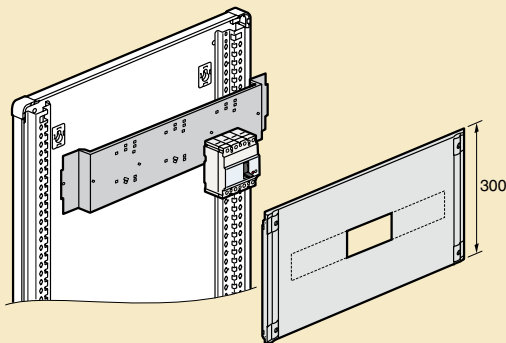

### Аппарат в горизонтальной позиции

