

Suno™
400 W

7740 62 - 7745 62 - 7746 62 - 7747 62 - 7748 62

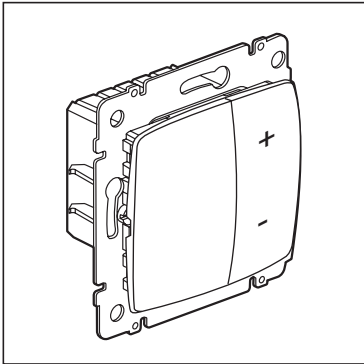

35° 100-240 V 50/60 Hz			+	+	
230 V	Max.	400 W	400 W	400 VA	400 VA
	Min.	40 W	40 W	40 VA	40 VA
110 V	Max.	200 W	200 W	200 VA	200 VA
	Min.	20 W	20 W	20 VA	20 VA

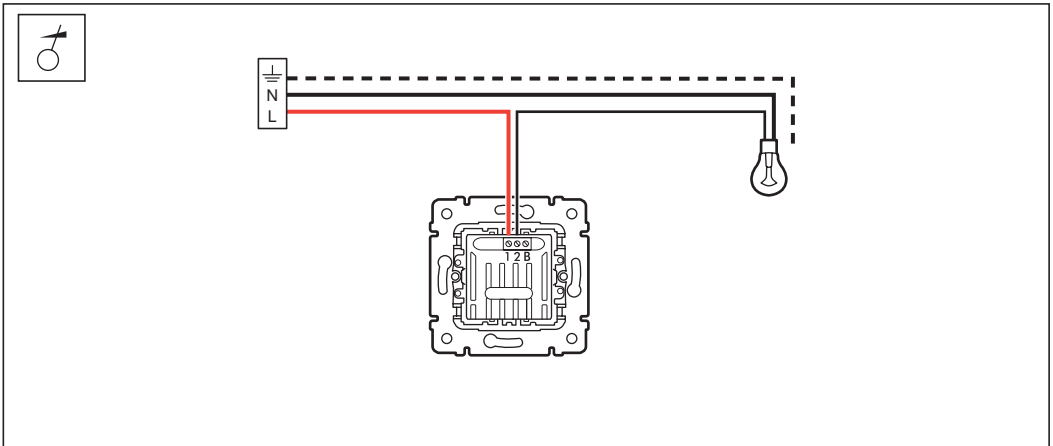
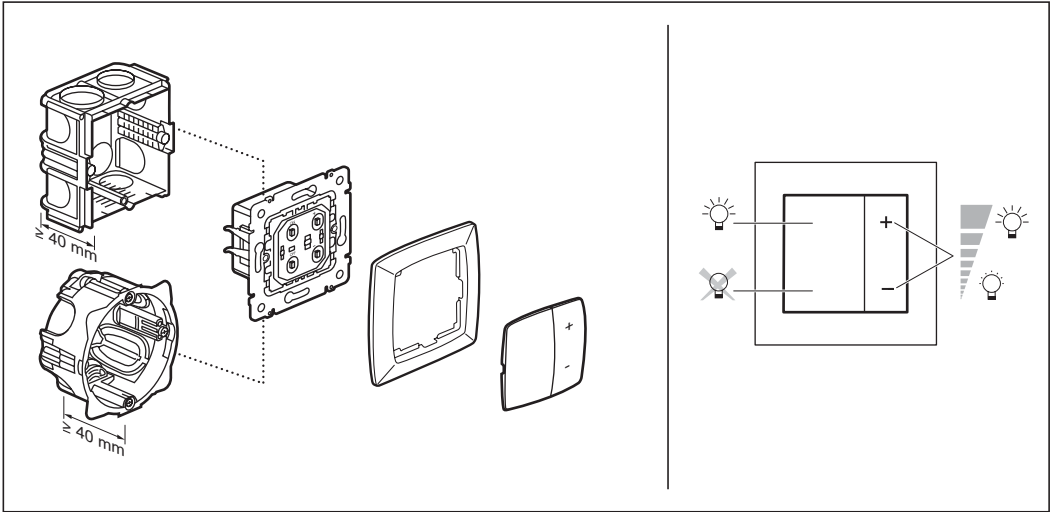

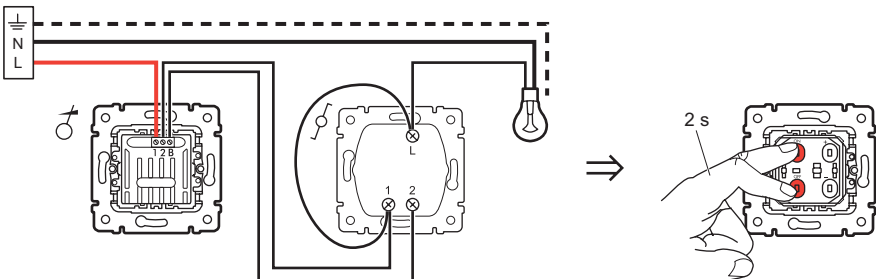
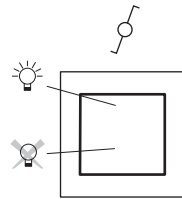
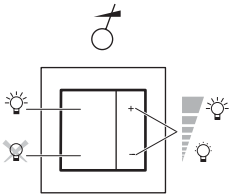
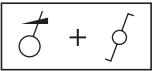
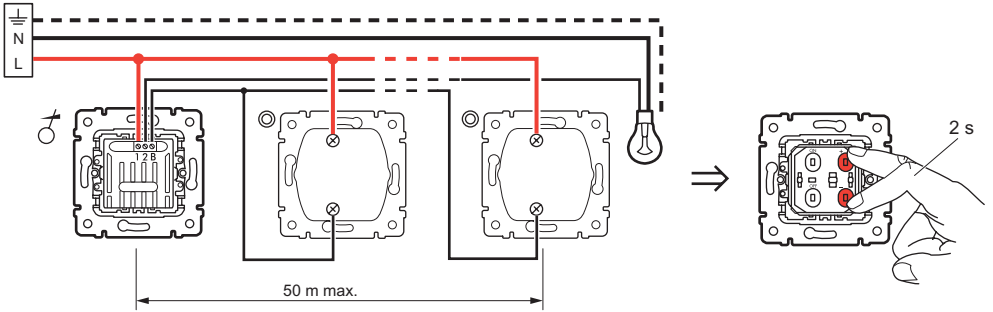
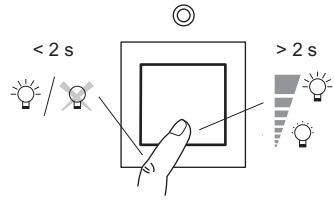
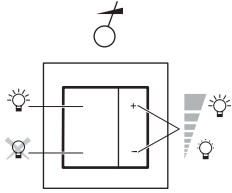
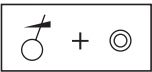

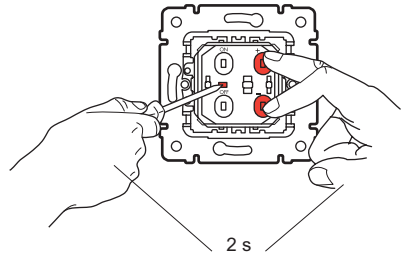
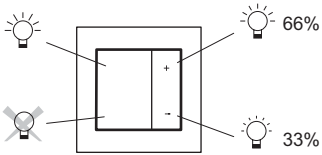
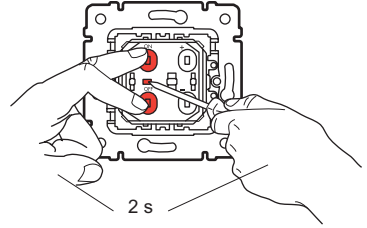
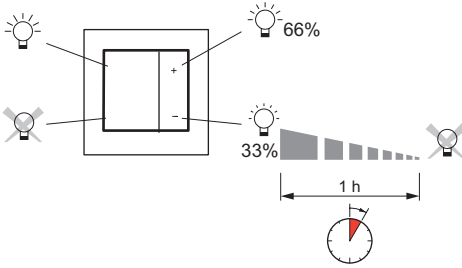
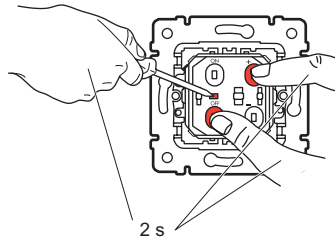
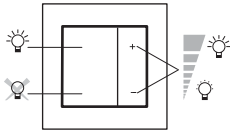

MEM

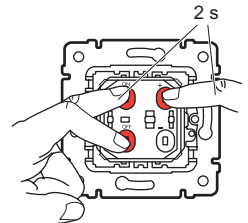
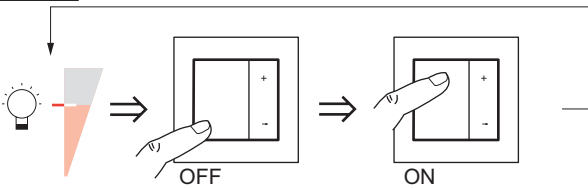

~~MEM~~

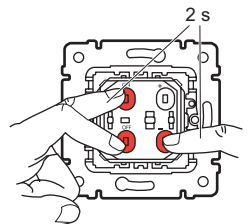
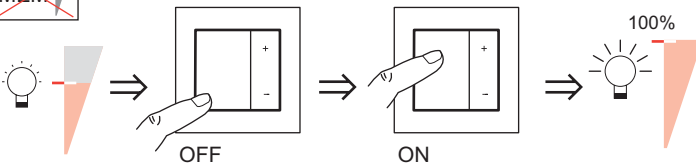

△ Consignes de sécurité

(FR LU BE)

Ce produit doit être installé de préférence par un électricien qualifié. Une installation et une utilisation incorrectes peuvent entraîner des risques de choc électrique ou d'incendie.

Avant d'effectuer l'installation, lire la notice, tenir compte du lieu de montage spécifique au produit.
Ne pas ouvrir l'appareil. Tous les produits Legrand doivent exclusivement être ouverts et réparés par du personnel formé et habilité par LEGRAND. Toute ouverture ou réparation non autorisée annule l'intégralité des responsabilités, droits à remplacement et garanties. Utiliser exclusivement les accessoires d'origine.

△ Safety instructions

(GB IE)

This product should be installed preferably by a qualified electrician. Incorrect installation and use can entail risk of electric shock or fire.

Before carrying out the installation, read the instructions and take account of the product's specific mounting location.

Do not open up the device. All Legrand products must be exclusively opened and repaired by personnel trained and approved by LEGRAND. Any unauthorised opening or repair completely cancels all liabilities and the rights to replacement and guarantees. Only use genuine accessories.

△ Instruções de segurança

(PT)

Este produto deve ser instalado de preferência por um electricista qualificado. A instalação e o uso incorrectos podem provocar riscos de choque eléctrico ou de incêndio. Antes de efectuar a instalação, ler as instruções e levar em conta a localização específica da montagem do produto. Não abrir o aparelho. Todos os produtos Legrand devem ser abertos e reparados exclusivamente por pessoal formado e autorizado pela Legrand. Qualquer abertura ou reparação não autorizada cancela todas as responsabilidades, direitos de substituição e garantias. Utilizar exclusivamente os acessórios de origem.

△ Przepisy bezpieczeństwa

(PL)

Produkt ten powinien być montowany przez wykwalifikowanego elektryka. Nieprawidłowa instalacja lub złe użytkowanie mogą spowodować ryzyko porażenia prądem lub pożaru. Przed przystąpieniem do instalacji, należy zapoznać się z instrukcją i uwzględnić miejsce montażu produktu.

Nie otwierać urządzenia. Wszystkie produkty Legrand mogą być otwierane i naprawiane wyłącznie przez pracowników przeszkolonych i upoważnionych przez Legrand. Każde otwarcie lub naprawa dokonane bez odpowiedniego upoważnienia zwalnia Legrand od wszelkiej odpowiedzialności, powoduje utratę prawa do wymiany produktu i wygaśnięcie gwarancji. Używać wyłącznie oryginalnych części.

△ Biztonsági előírások

(HU)

Ezt a terméket lehetőleg egy képzett villanyszerelő szerelje be. A helytelen beszerelés és használat áramütés vagy tüzeset kockázattal járhat.

A beszerelés végrehajtása előtt olvassa el az utasításokat és vegye figyelembe a termék sajátos felszerelési elhelyezését.

Ne nyissa fel a készüléket. Az összes Legrand terméket kizárólag a Legrand által képzett és jóváhagyott személyzet nyithatja fel és javíthatja meg. Bármely illetéktelen felnyitás vagy javítás teljes mértékben megszünteti az összes kötelezettséget valamint a cseréhez és garanciákhoz való jogokat. Kizárólag eredeti tartozékokat használjon.

△ Sicherheitshinweise

(DE)

Dieses Produkt darf nur durch eine Elektro-Fachkraft eingebaut werden. Bei falschem Einbau bzw. Umgang besteht das Risiko eines elektrischen Schlages oder Brandes.

Vor der Installation die Bedienungsanleitung lesen, den produktspezifischen Montageort beachten. Das Gerät nicht öffnen. Alle Produkte von Legrand dürfen ausschließlich von durch Legrand geschultem und anerkanntem Personal geöffnet und repariert werden. Duer unbefugte Öffnung oder Reparatur erlöschen alle Haftungs-, Ersatz- und Gewährleistungsansprüche. Ausschliesslich Originalzubehör der Marke Legrand verwenden.

△ Turvallisuusohjeet

(FI)

Anna valtuutetun sähkömiehen asentaa tämä tuote. Väärä asennus- ja käyttötapa voivat aiheuttaa sähköisku- ja tulipalovaaran.

Lue käsikirja ja ota huomioon tuotteen erityinen asennuspaikka ennen, kuin aloitat asennuksen.

Älä avaa laitetta. Legrand tuotteita saa avata ja korjata yksinomaan Legrand yhtiön valtuuttama ja kouluttama henkilö. Ilman lupaa tehdyt tuotteiden avaukset ja korjaukset johtavat vastuuvollisuuden, vaihto-oikeuden ja takuun peruuntumiseen.

Käytä yksinomaan alkuperäisiä lisävarusteita.

△ Uputstvo za sigurnost

(FR LI)

Ovaj proizvod mora biti instaliran od strane profesionalnog elektricara. Nepravilna instalacija moze uzrokovati elektricni udar ili požar. Prije pristupa instaliranju, pazljivo procitajte ovo uputstvo.

Ne otvarajte proizvod.

Bilo kakvo otvaranje proizvoda je dozvoljeno jedino od strane sluzbene osobe Legrand ili ovlastene osobe od strane Legrand-a.

Svako otvaranje proizvoda ili reparacija od strane neovlastene osobe anulira garanciju a samim tim i pravo na povrat proizvoda.

Upotrebļavajajte jedino originalni pomocni pribor.

△ Masuri de siguranță

(FR LI)

Acest produs trebuie instalat de catre un electrician calificat. Instalarea incorecta poate cauza riscul unui soc electric sau incendiu. Inainte de instalare cititi cu atentie instructiunile si modul de instalare al produsului.

Nu desfaceti produsul. Toate produsele Legrand trebuie desfacute si reparate de catre personalul specializat si aprobat de catre Legrand. Orice desfacere sau reparatie neautorizata duce la pierderea tuturor drepturilor si a garantiei. Utilizati doar accesorii originale.

△ Меры предосторожности

Установку данного изделия может выполнять только квалифицированный электрик. Неправильные установка и использование могут привести к возникновению пожара или повреждению электрическим током.

Перед началом работ посторонними необходимо внимательно ознакомиться с данной инструкцией, а также соблюдать требования, касающиеся места установки изделия. Не вскрывать изделие.

Вскрытие и ремонт изделий Legrand могут производиться только лицами, прошедшими соответствующую подготовку в компании LEGRAND.

Несанкционированное вскрытие или выполнение ремонтных работ посторонними лицами лишает законной силы любые требования об ответственности, замене или гарантийном обслуживании.

При ремонте или гарантийном обслуживании использовать только оригинальные запасные части.