

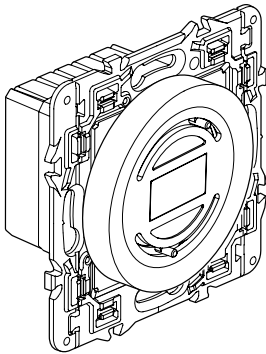





676 21



67X6 21

• **Caractéristiques techniques**
• **Technische gegevens**
• **Technical data**

	230V AC 50/60Hz 230 В перем. 50/60 Гц
	3 A cos φ = 0,6
	2x 1,5mm ² 2x1,5 мм ²
P	0,8 W 0,8 Вт
	-10°C ... +60°C от -10 °C до +60 °C
	- 5°C ... +40°C от - 5 °C до +40 °C

• **Technische Daten**
• **Características técnicas**
• **Технические характеристики**

<ul style="list-style-type: none"> • Résolution des temps de commutation • Resolutie van de schakeltijden • Resolution of the switching times • Auflösung der Schaltzeiten • Resolución de las horas de conmutación • Время коммутации 	<ul style="list-style-type: none"> • ±1 min • 2 мин
<ul style="list-style-type: none"> • Précision de l'horloge • Nauwkeurigheid • Accuracy • Ganggenauigkeit • Precisión del reloj • Точность хода • Doğruluk 	<ul style="list-style-type: none"> • ±1 s/d • ±1 с/день
<ul style="list-style-type: none"> • Réserve de marche • Loopreserve • Running reserve • Gangreserve • Reserva de cuerda • Время автономной работы • Rezerv 	<ul style="list-style-type: none"> • 10 h • 10 ч

• **Raccordement**
• **Aansluitschema**
• **Connection**
• **Anschluss**
• **Conexión**
• **Подсоединение**
• **Bağlantı**

676 21 /67X6 21

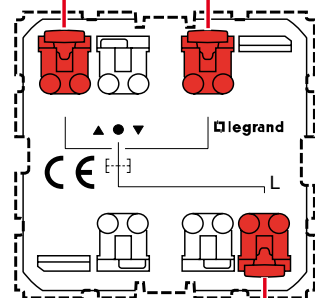
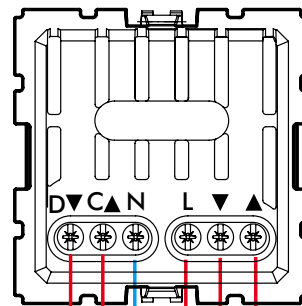

676 02



- Fonctionnement
- Funktie omschrijving
- Function

- Funktion
- Funcionamiento
- Работа устройства

- İşlev

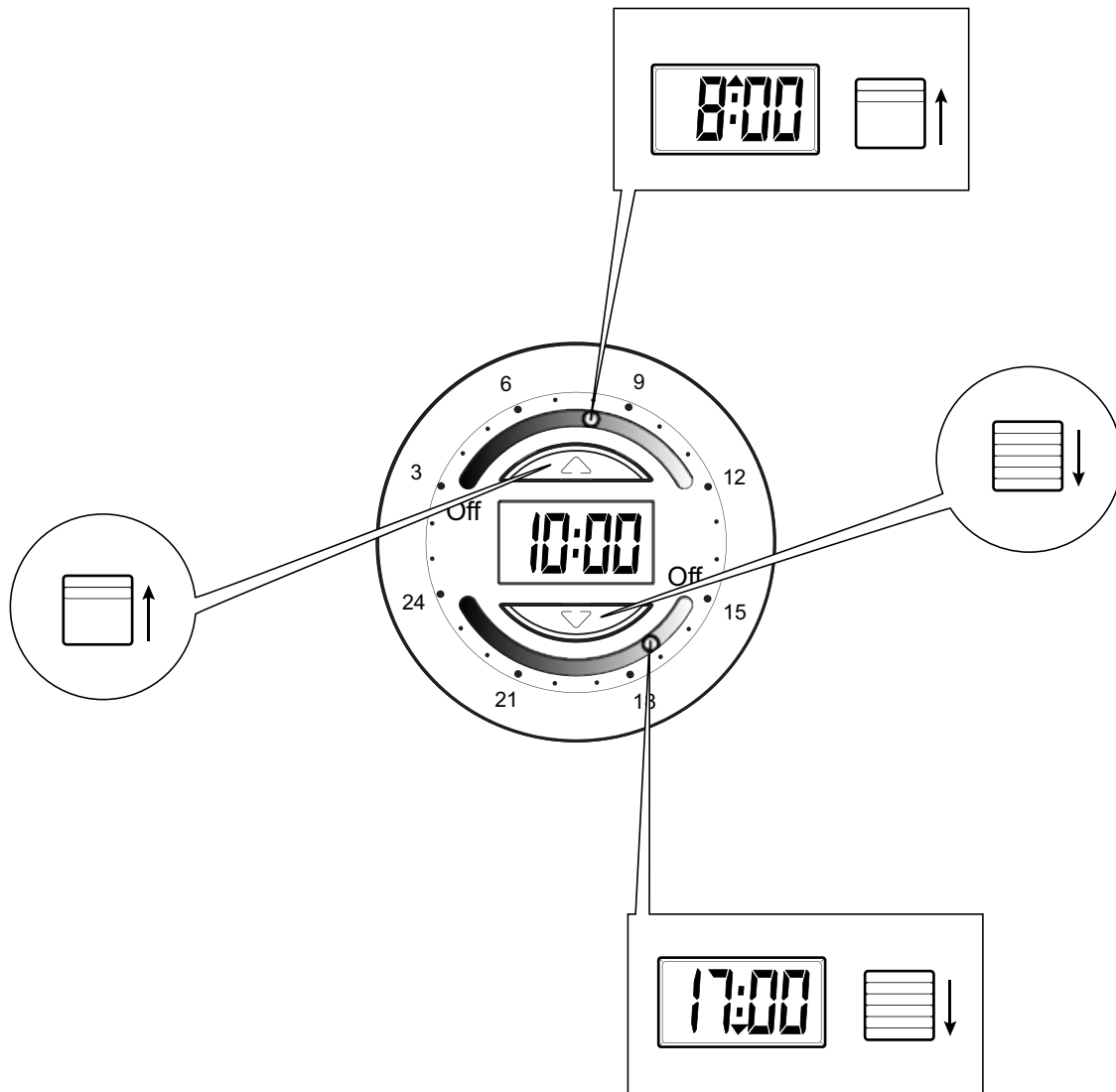

- **Panne secteur**

En cas de panne secteur, l'afficheur clignote.
Le réglage de l'heure est nécessaire après une panne secteur > 10h.

- **Stroomonderbreking**

Bij een stroomonderbreking knippert het display. Na een stroomonderbreking > 10h moet de actuele kloktijd worden ingesteld.

- **Power failure**

The display flashes in the event of a power failure. After a power failure > 10h, the current time must be set again.

- **Netzausfall**

Bei einem Netzausfall blinkt die Anzeige. Nach einem Netzausfall grösser 10h muss die aktuelle Uhrzeit eingestellt werden.

- **Fallo de la red**

En caso de un fallo de red parpadea el piloto. Después de un fallo de la red > 10h, se deberá ajustar de nuevo la hora actual.

- **Отключение питания**







В случае отключения питания дисплей начинает мигать.
Если время отключения питания устройства >10 ч, потребуется заново выполнить настройку времени.

- **Elektrik kesintisi**

Elektrik kesintisinde ekran yanıp-söner.
Elektrik kesintisinden sonra > 10 saat, akım süresi tekrardan ayarlanmalıdır.



- Reset
- Reset
- Reset
- Reset
- Reset
- Сброс настроек
- Sıfırlama

- Une réinitialisation est nécessaire si OFF est affiché ou en cas de défaut de fonctionnement (notamment après une panne secteur de plus de 10 h). Appuyer simultanément sur les touches  pendant 5 secondes environ. Il faut de nouveau régler l'heure.
- Een reset wordt noodzakelijk wanneer OFF aangegeven wordt of bij onjuiste functies (met name na een stroomonderbreking > 10h). Toetsen  tegelijkertijd gedurende ca. 5 seconden indrukken. De kloktijd moet opnieuw worden ingesteld.
- A Reset is required when OFF is displayed or in the event of malfunctions (particularly following a power failure > 10 hours). Press the keys  simultaneously for about 5 seconds. The current time must be set again.
- Ein Reset wird erforderlich, wenn OFF angezeigt wird oder bei Fehlfunktionen (insbesondere nach einem Netzausfall > 10h). Tasten  **gleichzeitig** für ca. 5 Sekunden betätigen. Die Uhrzeit muss neu eingestellt werden.
- Un Reset es necesario cuando se visualiza OFF o en caso de funciones erróneas (en particular tras un fallo de red > 10h). Pulsar simultáneamente durante unos 5 segundos las teclas . Asimismo se tiene que ajustar de nuevo la hora.
- Сброс настроек необходим, если на дисплее высвечивается надпись OFF (ВЫКЛ) или в случае нарушения работы устройства (например, если время отключения питания устройства составило более 10 ч). Одновременно нажмите и удерживайте в течение 5 секунд кнопки . Повторно выполните настройки.
- OFF ibaresi ekranda görülünce ya da arıza durumunda RESET (sıfırlama) yapılması gerekir (takiben özellikle elektrik kesintisinde > 10 saat). 5 sn. boyunca tuşa  sürekli basın. Akım süresi tekrar ayarlanmalıdır.

- Mise à l'heure
- De tijd instellen
- Setting actual time
- Aktuelle Uhrzeit einstellen
- Puesta en hora
- Настройка времени
- Güncel süreyi ayarlamak

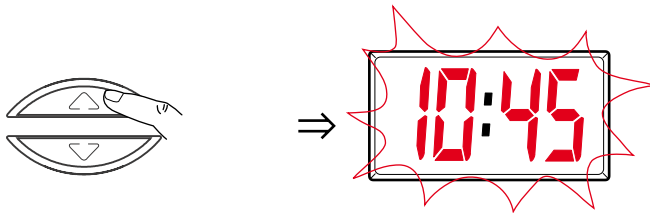
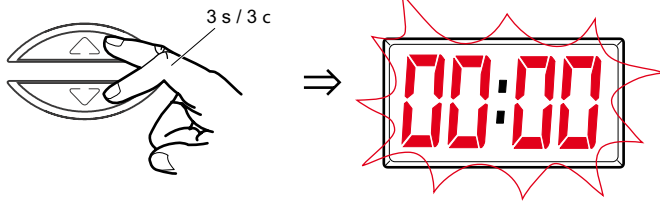

- L'heure de montée et de descente s'affichent pendant 15 secondes 3 secondes après la dernière action sur une touche.
- 3 seconden na de laatste toetsenbediening worden de optrek- / neerlaattijden gedurende 15 seconden aangegeven.
- 3 seconds after pressing the last key, the raise and lower times are displayed for 15 seconds.
- 3 Sekunden nach der letzten Tastenbetätigung werden die Auffahr- / Abfahrzeiten für 15 sec angezeigt.
- 3 segundos después del último accionamiento de las teclas se indican en el display las horas de subida / bajada durante 15 segundos.
- Время поднятия и опускания жалюзи, выбранное нажатием кнопки, отображается на дисплее в течение 15 секунд.
- En son tuşa basıldıktan 3 sn. sonra, artış ve düşüş süreleri 15 sn. boyunca ekranda görüntülenir.

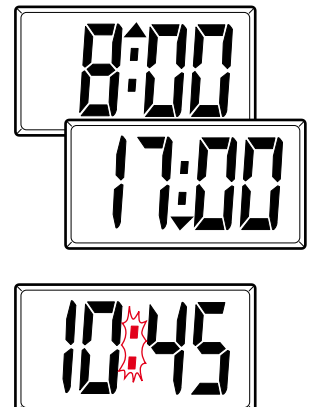

- Réglage de l'heure de montée et de descente
- Optrek-/ en neerlaattijden instellen
- Setting the raise and lower times
- Auffahr-/ und Abfahrzeiten einstellen
- Ajuste de las horas de subida / bajada
- Настройка времени поднятия и опускания жалюзи
- Artış ve düşüş sürelerini ayarlama

- L'heure de montée et de descente peut être réglée en déplaçant le curseur. Le fonctionnement automatique est désactivé en position OFF (- - : - -). L'heure réglée ou l'indication - - : - - apparaît brièvement dans l'afficheur.
- Door het verschuiven van de regelaars kunnen de optrek- / neerlaattijden worden ingesteld. In de stand Off (- - : - -) is de automatische functie uitgeschakeld. De ingestelde tijd of - - : - - wordt kortstondig op het display aangegeven.
- The raise and lower times can be set by moving the slides along the scales. Setting the slide to „Off” (- - : - -) disables the automatic function. The selected time or „- - : - -”, appears briefly in the display.
- Durch Verschieben der Regler, können die Auffahr- / Abfahrzeiten eingestellt werden. In der Off-Position (- - : - -) ist die Automatikfunktion ausgeschaltet. Die eingestellte Zeit oder - - : - - wird kurzzeitig im Display angezeigt.
- Por medio del desplazamiento de los reguladores se pueden ajustar las horas de subida / bajada. En la posición de “off” (- - : - -) está desactivada la función de servicio automático. En el display se visualiza brevemente la hora ajustada u “- - : - -”.
- Перемещая курсор, выберите время поднятия и опускания жалюзи. В положение OFF (ВЫКЛ) (- - : - -) отключается автоматический режим работы устройства. Выбранное время или надпись - - : - - выводится на короткое время на дисплей.
- Artış ve düşüş süreleri, saat dilimleri boyunca bir sürgü aracılığı ile ayarlanabilir. Sürgüyü “Off” (- - : - -) konumuna almak otomatik fonksiyonunu devre dışı bırakır. Seçilmiş süre ya da “- - : - -” ekranda kısaca görünür.

