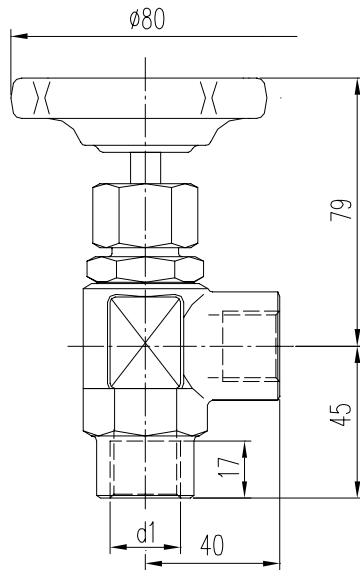
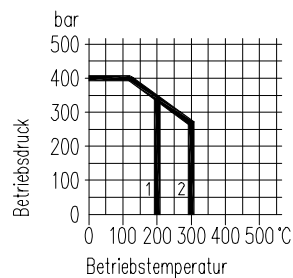
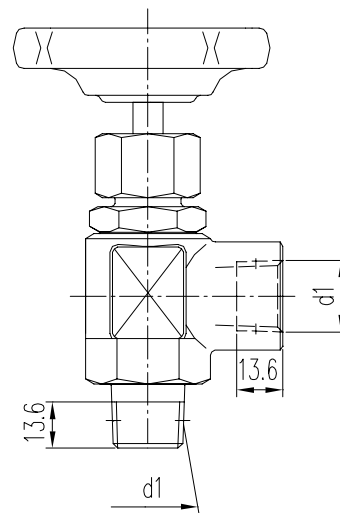

Ausführung 1

Ausführung 2

1 PTFE-Packung
2 Reingraphit-Packung

Ausführung	Werkstoff	Anschlüsse d 1	Bestell-Nr.
1	Stahl	G 1/2	S360.03.104
	Edelstahl		S360.03.204
2	Stahl	1/2 NPT	S360.07.124
	Edelstahl		S360.07.224

Einzelteile	Stahl	Edelstahl ¹⁾
	DIN - Werkstoffnummer	
Gehäuse ²⁾	1.0460	1.4571
Spindelführung	1.0501	1.4571
Ventilsitz	1.4021	1.4571
Ventilspindel	1.4104	1.4571
Ventilkegel	1.4122 v.	1.4571
Packung	Reingraphit	PTFE bis 200°C ⁴⁾
Überwurfmutter	Stahl	Edelstahl
Handrad	Kunststoff ³⁾	

- **Gehäuse:** Gesenkschmiedestück
 - **Oberfläche:** Stahl phosphatiert
 - innenliegendes Spindelgewinde
 - Ventilsitz auswechselbar
 - rollverdichtete Ventilspindel mit Rückdichtung und eingebördeltem Ventilkegel
 - Sonderausführungen auf Wunsch lieferbar
- 1) auch in öl- und fettfreier Ausführung für Sauerstoff lieferbar (Bestellhinweis B 3 beachten!)
 2) mit Abnahmeprüfzeugnis nach EN 10 204/3.1 lieferbar
 3) auch mit Stahlhandrad lieferbar
 4) mit Reingraphit bis 300°C lieferbar