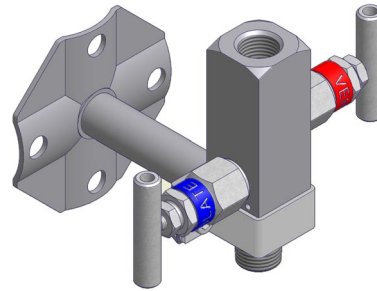
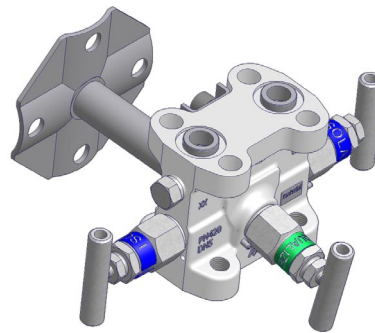
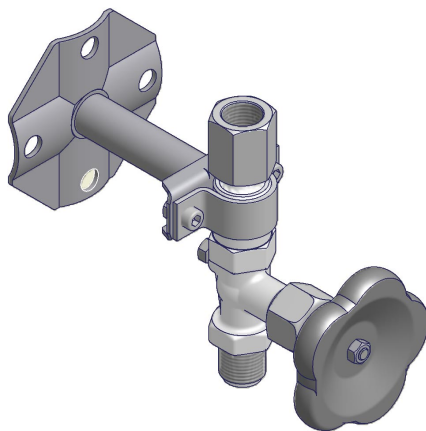

Ausführung 1
 für Baureihe
 N342...

Ausführung 2
 für Baureihe
 N354...

Ausführung 3
 für Baureihe
 N542.46./47...

Ausführung 4
 für Manometerventile

Ausführung	Montageart	Werkstoff	Bestell-Nr.
1	Wand- oder Gestellmontage	Edelstahl	S006.12.216.68
2			S006.12.216.65
3			S006.12.216.60
4			S006.12.216.54
1	2" Rohrmontage	Edelstahl	S006.12.217.68
2			S006.12.217.65
3			S006.12.217.60
4			S006.12.217.54

Montagesatz bestehend aus:	
Wand- oder Gestellmontage	2" Rohrmontage
- Befestigungswinkel - Schrauben	- Befestigungswinkel - Schrauben - 2" Rohrbügel - Scheiben und Muttern

Ausführung 1: Montagesatz für Ventilblöcke
 Katalogblatt 4.05, 4.06, 4.10

Ausführung 2: Montagesatz für Absperrventile
 Rubrik 7

Ausführung 3: Montagesatz für Ventilblöcke
 Katalogblatt 4.25, 4.42, 4.07

Ausführung 4: Montagesatz für Manometerventile
 Form B - Rubrik 9